

FE P35.1 WD

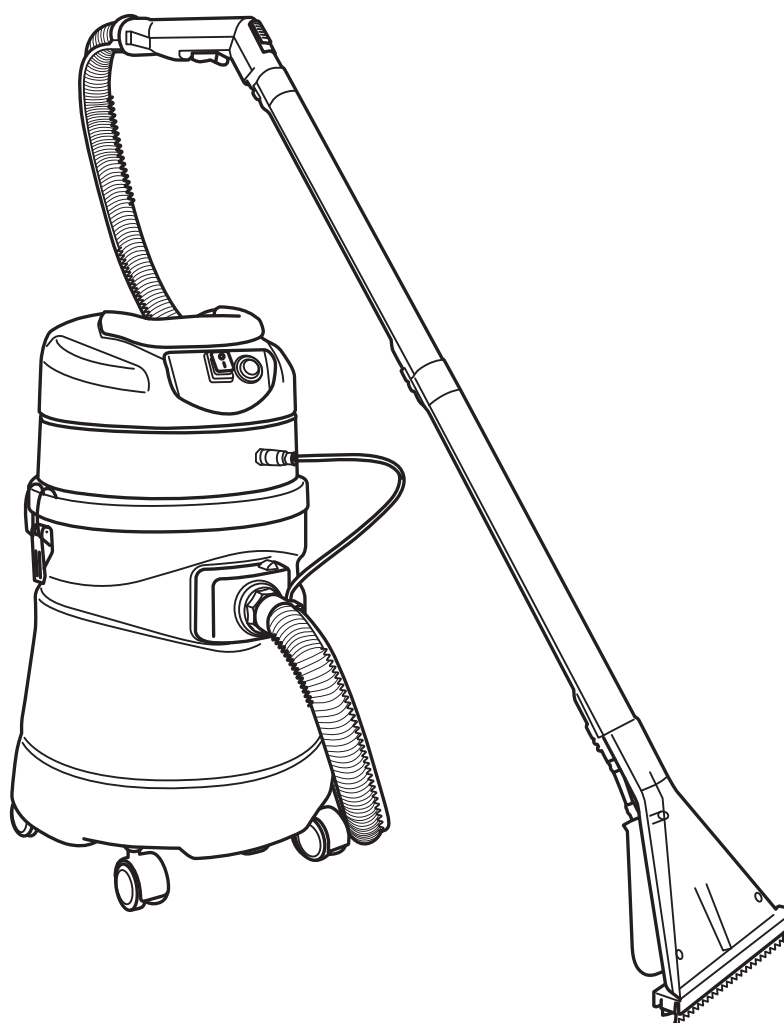

COMMERCIAL VACUUM CLEANERS

IT MANUALE USO E MANUTENZIONE
EN USE AND MAINTENANCE MANUAL
ES MANUAL DE USO Y MANTENIMIENTO

FR MANUEL D'UTILISATION ET D'ENTRETIEN
DE BEDIENTUNGS- UND WARTUNGSANLEITUNG

 **FIMAP**®



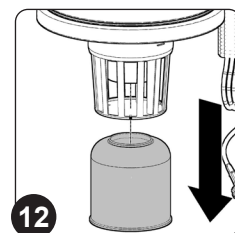
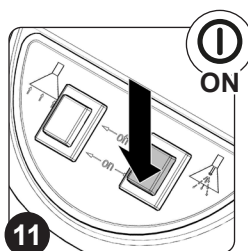
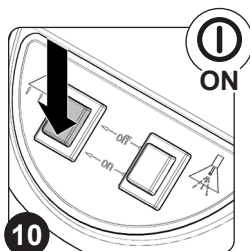
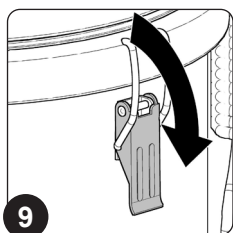
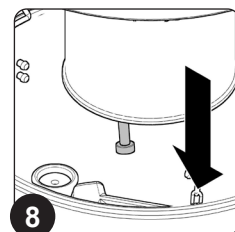
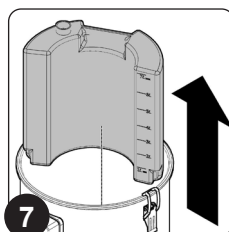
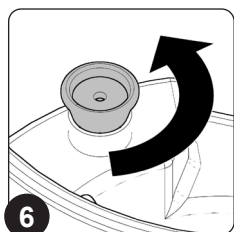
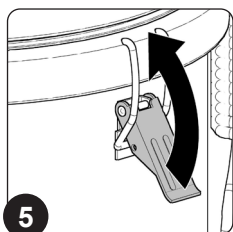
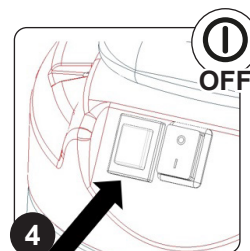
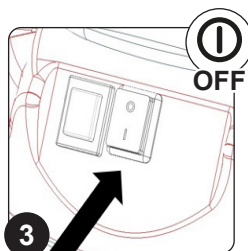
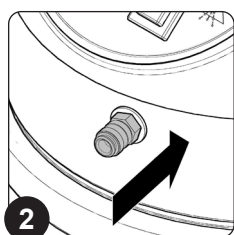
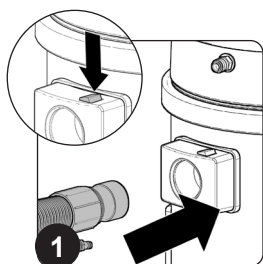
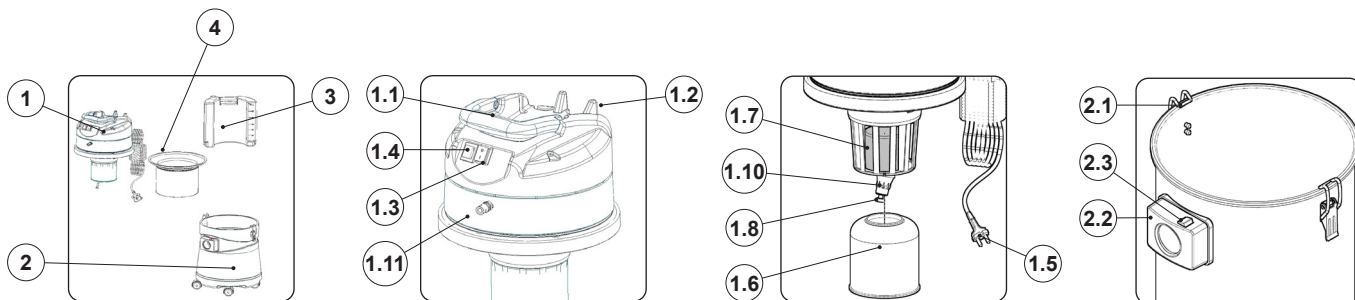

ORIGINAL INSTRUCTION DOC. 10099344 - Ver. AC - 09-2020

<i>ITALIANO</i>	4
<i>ENGLISH</i>	11
<i>ESPAÑOL</i>	18
<i>FRANÇAIS</i>	25
<i>DEUTSCH</i>	32



PROTEZIONE DELL'AMBIENTE	4
USO CONFORME	4
SCOPO E CONTENUTO DEL MANUALE	4
SICUREZZA	4
SIMBOLOGIA USATA NELL'APPARECCHIO	4
SIMBOLOGIA UTILIZZATA NEL MANUALE	4
LEGENDA TABELLA DATI TECNICI	4
AVVERTENZE DI SICUREZZA PER ASPIRATORE SOLIDI/LIQUIDI	4
LIVELLI DI PERICOLO	5
ALLACCIAMENTO ALLA RETE ELETTRICA	5
USO - IMPIEGO	6
TRASPORTO	7
MANUTENZIONE	8
ACCESSORI E RICAMBI	8
CAVI PROLUNGA	8
ASPIRATORE DI LIQUIDI	8
PARTI DELL'APPARECCHIO	9
MESSA IN FUNZIONE DELL'APPARECCHIO	9
SUGGERIMENTI PER LA PULIZIA	9
METODI DI PULIZIA	9
SVUOTAMENTO FUSTO DI RACCOLTA	9
SVUOTAMENTO SERBATOIO SOLUZIONE DETERGENTE	9
MANUTENZIONE	10
AL TERMINE DEL LAVORO	10
RISOLUZIONE GUASTI	10
DATI TECNICI	39

  Prima di utilizzare l'apparecchio per la prima volta, leggere le presenti istruzioni originali, seguirle e conservarle per un uso futuro o in caso di rivendita dell'apparecchio.

- Prima di procedere alla prima messa in funzione leggere tassativamente le norme di sicurezza n. 5.956-249!
- La mancata osservanza delle istruzioni d'uso e delle norme di sicurezza può causare danni all'apparecchio e presentare pericoli per l'utilizzatore e le altre persone.
- Eventuali danni da trasporto vanno comunicati immediatamente al proprio rivenditore.

PROTEZIONE DELL'AMBIENTE



Tutti gli imballaggi sono riciclabili. Gli imballaggi non vanno gettati nei rifiuti domestici, ma consegnati ai relativi centri di raccolta.



Gli apparecchi dismessi contengono materiali riciclabili preziosi e vanno consegnati ai relativi centri di raccolta. Batterie, olio e sostanze simili non devono essere dispersi nell'ambiente. Si prega quindi di smaltire gli apparecchi dismessi mediante i sistemi di raccolta differenziata.

USO CONFORME



AVVERTIMENTO:

Questo apparecchio è un estrattore per nebulizzazione per la pulizia di manutenzione o la pulizia accurata di tappeti con effetto detergente profondo. Con i relativi accessori (compresi nella fornitura) è possibile utilizzarlo anche come aspiratore multiuso.

SCOPO E CONTENUTO DEL MANUALE

Questo manuale ha lo scopo di fornire al cliente tutte le informazioni necessarie per utilizzare la macchina nel modo più adeguato, autonomo e sicuro possibile. Esso comprende informazioni inerenti l'aspetto tecnico, la sicurezza, il funzionamento, il fermo della macchina, la manutenzione, i ricambi e la rottamazione. Prima di effettuare qualsiasi operazione sulla macchina, gli operatori ed i tecnici qualificati, devono leggere attentamente le istruzioni contenute nel presente manuale. In caso di dubbi sulla corretta interpretazione delle istruzioni, interpellare il più vicino centro assistenza, per ottenere i necessari chiarimenti.

SICUREZZA

Per evitare infortuni, la collaborazione dell'operatore è essenziale. Nessun programma di prevenzione infortuni può essere efficace senza la collaborazione totale della persona direttamente responsabile del funzionamento della macchina. La maggior parte degli incidenti che avvengono in un'azienda, sul lavoro o nei trasferimenti, sono causati dall'inosservanza delle più elementari regole di prudenza. Un operatore attento e prudente è la miglior garanzia contro gli infortuni e si rivela indispensabile per completare qualsiasi programma di prevenzione.

SIMBOLOGIA USATA NELL'APPARECCHIO



Attivazione - disattivazione aspirazione:
Posizionato sulla testata aspirante per indicare l'interruttore comando aspirazione.



Attivazione - disattivazione pompa nebulizzazione:
Posizionato sulla testata aspirante per indicare l'interruttore comando pompa nebulizzazione.

Le descrizioni contenute nella presente pubblicazione non s'intendono impegnative. L'azienda pertanto, si riserva il diritto di apportare in qualunque momento, le eventuali modifiche a organi, dettagli, forniture di accessori, che essa ritiene convenienti per un miglioramento o per qualsiasi esigenza di carattere costruttivo o commerciale. La riproduzione anche parziale dei testi e dei disegni, contenuti nella presente pubblicazione, è vietata ai sensi di legge.

L'azienda si riserva il diritto di apportare modifiche di carattere tecnico e/o di dotazione. Le immagini sono da intendersi di puro riferimento e non vincolanti in termini di design e dotazione.

SIMBOLOGIA UTILIZZATA NEL MANUALE



Simbolo del libro aperto con la i:

Indica che bisogna consultare le istruzioni per l'uso.



Simbolo del libro aperto:

Indica all'operatore di leggere il manuale d'uso prima di utilizzare l'apparecchio.



Simbolo di luogo al coperto:

Le procedure precedute dal seguente simbolo devono essere effettuate rigorosamente in un luogo al coperto ed all'asciutto.



Simbolo i:

Indica all'operatore un'informazione aggiuntiva per migliorare l'utilizzo dell'apparecchio.



Simbolo di avvertimento:

Leggere attentamente le sezioni precedute da questo simbolo attenendosi scrupolosamente a quanto indicato, per la sicurezza dell'operatore e dell'apparecchio.



Simbolo pericolo sostanze corrosive:

Indica all'operatore di indossare sempre dei guanti protettivi per evitare lesioni gravi alle mani causate da sostanze corrosive.



Simbolo obbligo utilizzo guanti di protezione:

Indica all'operatore di indossare sempre dei guanti protettivi per evitare lesioni gravi alle mani causate da oggetti taglienti.





AVVERTENZE DI SICUREZZA PER ASPIRATORE SOLIDI/LIQUIDI



Prima di utilizzare l'apparecchio per la prima volta, leggere e seguire queste avvertenze di sicurezza. Conservare le presenti avvertenze di sicurezza per consultarle in un secondo momento o per darle a successivi proprietari.

- Prima della messa in funzione leggere il manuale d'uso dell'apparecchio.
- Le targhette di avvertimento sull'apparecchio forniscono importanti indicazioni per un uso sicuro.
- Osservare sempre sia le indicazioni riportate sulle istruzioni, sia le norme vigenti in materia di sicurezza-antinfortunistica.
- Tenere le pellicole di imballaggio fuori dalla portata dei bambini. Pericolo di asfissia!

LIVELLI DI PERICOLO

-  **PERICOLO:** Indica un pericolo imminente che determina lesioni gravi o la morte.
-  **AVVERTIMENTO:** Indica una probabile situazione pericolosa che potrebbe determinare lesioni gravi o la morte.
-  **PRUDENZA:** Indica una probabile situazione pericolosa che potrebbe causare lesioni leggere.
-  **ATTENZIONE:** Indica una probabile situazione pericolosa che potrebbe determinare danni alle cose.

ALLACCIAMENTO ALLA RETE ELETTRICA

PERICOLO:

- Per ridurre il rischio di incendio, scossa elettrica o lesioni, prima dell'uso si prega di leggere e seguire tutte le istruzioni sulla sicurezza e le segnalazioni di attenzione. Questo aspirapolvere è progettato per essere sicuro quando è utilizzato per funzioni di pulizia secondo quanto specificato. Nel caso in cui si verificano danni a componenti elettrici o meccanici, è necessario far riparare l'aspirapolvere e / o l'accessorio interessato presso un centro di assistenza competente oppure al costruttore prima dell'uso, per evitare ulteriori danni all'apparecchio o lesioni fisiche all'utilizzatore.
- Prima di collegare l'apparecchio alla presa della corrente verificare che i dati elettrici riportati sulla targhetta corrispondano a quelli della rete di alimentazione. **L'apparecchio deve essere alimentato esclusivamente da corrente alternata e con una tensione pari a quella riportata nella targa matricola.**
- La presa per il cavo di alimentazione deve essere provvista di messa a terra regolamentare.
- Il cavo di allacciamento alla rete di alimentazione consegnato con l'apparecchio deve essere utilizzato per il suddetto apparecchio e non per altri apparecchi.
- Prima di ogni utilizzo controllare eventuali danni sulla linea di allacciamento e sulla spina di alimentazione. Se la linea è danneggiata contattare immediatamente un tecnico per ripristinare il corretto funzionamento.
- Allacciare l'apparecchio solo ad un collegamento elettrico installato da un installatore elettrico in conformità alla norma IEC 60364-1.
- Non toccare mai la spina di alimentazione con le mani bagnate.
- Prestare attenzione che il cavo di allacciamento alla rete o il cavo prolunga non vengano danneggiati passandovi sopra, schiacciandoli, tirandoli o simili. Proteggere il cavo dal calore e dal contatto con oli o spigoli taglienti.
- Accertarsi regolarmente che il cavo di allacciamento alla rete non sia danneggiato ad esempio con la formazione di crepe o invecchiamento. Nel caso in cui venga rilevato un danneggiamento è necessario che il cavo venga sostituito prima di riutilizzare l'apparecchio.
- La protezione contro gli spruzzi d'acqua e la resistenza meccanica deve essere garantita anche dopo l'eventuale sostituzione di giunti del cavo di allacciamento alla rete o del cavo prolunga.
- Non pulire l'apparecchio con tubo flessibile o un getto d'acqua ad alta pressione (rischio di corto circuito o di altri guasti di tipo elettrico).

ATTENZIONE:

- Il transitorio d'inserzione causa una diminuzione di tensione temporanea.
- In condizioni di rete sfavorevoli le altre apparecchiature possono essere danneggiate.
- Tali danni sono previsti se l'impedenza di rete è inferiore a 0.15Ω .

USO - IMPIEGO

PERICOLO:

- È vietato l'uso con il cavo o la spina danneggiati. Per scollegare dalla presa elettrica, afferrare la spina, non il cavo. Non maneggiare la spina o l'aspirapolvere con le mani bagnate. Disattivare tutti i comandi prima di eseguire lo scollegamento dalla presa elettrica.
- Non tirare l'apparecchio né trasportarlo per il cavo, non usare il cavo come manico, non chiudere una porta sul cavo, né tirare il cavo intorno a bordi o angoli affilati. Non passare l'aspirapolvere sopra il cavo. Tenere il cavo lontano da superfici riscaldate.
- Prestare maggiore attenzione quando si effettua la pulizia su scale.
- L'apparecchio non deve essere usato o tenuto all'esterno in condizioni di umidità o esposto direttamente alla pioggia.
- La temperatura d'immagazzinamento deve essere compresa tra i -25°C e i $+55^{\circ}\text{C}$.
- Condizioni d'impiego: temperatura ambiente compresa tra lo 0°C e i 40°C con umidità relativa tra 30 e 95%.L'aspiratore è stato sviluppato solo per la pulizia a secco e non deve essere utilizzato o conservato all'aperto in condizioni di umidità.
- Prima dell'uso assicurarsi del perfetto stato e del funzionamento sicuro dell'apparecchio e delle attrezzature di lavoro ed in particolare controllare il cavo di prolunga. Nel caso in cui lo stato non sia integro, staccare subito la spina di alimentazione dalla presa di rete, l'apparecchio non deve essere usato.
- In caso di utilizzo dell'apparecchio in ambienti a rischio (per esempio stazioni di servizio) devono essere rispettate le relative norme di sicurezza. È vietato usare l'apparecchio in ambienti a rischio di esplosione.
- Determinate sostanze possono formare insieme all'aria di aspirazione vapori e miscele esplosive.
- Non aspirare mai le seguenti sostanze:
 - ◆ Gas esplosivi o infiammabili, liquidi e polveri (polveri reattive).
 - ◆ Polveri di metallo reattive (ad esempio alluminio, magnesio, zinco) insieme a detergenti fortemente alcalini ed acidi.
 - ◆ Acidi e soluzioni alcaline allo stato puro.
 - ◆ Soluzioni organiche (ad esempio benzina, diluenti per vernici, acetone o gasolio).

AVVERTIMENTO:

- Tenere i capelli, abiti larghi, le dita e tutte le parti del corpo lontano da aperture e da parti in movimento. Non infilare oggetti nelle aperture né usare l'apparecchio con l'apertura bloccata. Tenere le aperture prive di polvere, pelucchi, capelli, e ogni altra cosa che possa ridurre la portata di aria.
- Questo apparecchio non è adatto all'aspirazione di polvere pericolosa.
- È vietato l'impiego per aspirare liquidi infiammabili o combustibili come benzina, o l'uso in zone in cui possano essere presenti.
- Non aspirare niente che stia bruciando o fumando, come sigarette, fiammiferi o ceneri incandescenti.
- **L'uso dell'apparecchio è consentito ai bambini al di sopra degli 8 anni e a persone con capacità fisiche, sensoriali o mentali ridotte o prive di esperienza e conoscenza purché siano sorvegliate o abbiano ricevuto istruzioni concernenti l'uso in sicurezza dell'apparecchio e comprendano i rischi connessi.**
- È necessario sorvegliare i bambini per assicurarsi che non giochino con l'apparecchio.

- È vietato ai bambini eseguire senza sorveglianza la pulizia e la manutenzione spettante all'utilizzatore.
- Questo apparecchio è destinato ad essere utilizzato esclusivamente in ambienti chiusi.
- Non lasciare incustodito l'apparecchio quando è collegato alla presa di corrente. Staccarlo dalla presa quando non è in uso e prima della manutenzione.
- Non aspirare oggetti infuocati o ardenti.
- È vietato aspirare con questo apparecchio persone ed animali.
- In caso di basse temperature è necessario che gli apparecchi non vengano usati all'aperto.

PRUDENZA:

- Evitare che l'apparecchio in funzione pervenga a distanza ravvicinata da organi delicati quali orecchie, bocca, occhi etc.
- Non usare l'apparecchio in assenza dei filtri. È necessario che l'aspirapolvere a secco abbia il filtro a sacco sempre montato nell'apparecchio. L'aspirapolvere a umido deve sempre avere , il filtro a umido e il sistema galleggiante montati nell'apparecchio durante il funzionamento SIA A UMIDO SIA A SECCO. Si prega anche di notare che, usando un filtro a sacco durante le operazioni di aspirazione a umido, il fattore di riempimento del contenitore può variare.
- Pulire regolarmente il dispositivo limitatore del livello acqua ed esaminarlo per individuare la presenza di segni di danneggiamento.
- L'apparecchio deve essere conservato esclusivamente in ambienti chiusi.
- Se l'aspirapolvere non funziona adeguatamente o è stato fatto cadere, danneggiato, lasciato all'aperto o fatto cadere in acqua, restituirlo ad un centro di assistenza o al rivenditore.
- Utilizzare sempre l'apparecchio conformemente alla destinazione d'uso tenendo in considerazione le condizioni locali e prestando attenzione durante il lavoro all'eventuale presenza di terzi, soprattutto bambini.
- Non lasciare mai incustodito l'apparecchio fino a quando non lo si disattiva e si scollega la spina di alimentazione dalla presa di rete.
- Lavorare sull'apparecchio indossando sempre guanti protettivi idonei.
- L'apparecchio deve essere utilizzato solo da persone istruite sul rispettivo uso o che hanno dato prova di sapere utilizzare l'apparecchio ed espressamente incaricate dell'uso.
- Non appoggiare contenitori di liquidi sull'apparecchio.
- In caso d'incendio usare estintori a polvere. Non usare acqua.
- Spegnerne immediatamente l'apparecchio in caso di fuoriuscita di schiuma o liquido.
- Utilizzare solo detersivi consigliati dal produttore e rispettare le avvertenze d'uso, di smaltimento e di avviso del produttore del detersivo.
- Non usare detersivi abrasivi, detersivi per il vetro o detersivi universali!

TRASPORTO

AVVERTIMENTO:

- Prima del trasporto chiudere tutti i ganci di blocco della testata aspirante.
- Non ribaltare l'apparecchio, se vi è presenza di liquido nel fusto di raccolta dello sporco.
- Durante il trasporto dell'apparecchio il motore deve essere spento, assicurarsi inoltre che l'apparecchio sia in posizione stabile e sicura.

MANUTENZIONE

PERICOLO:

- Prima di pulire e di effettuare la manutenzione dell'apparecchio e prima di sostituire eventuali componenti, spegnere l'apparecchio e scollegare la spina di alimentazione dalla presa di rete.
- Le riparazioni devono essere eseguite esclusivamente da centri di assistenza autorizzati o da

personale esperto in questo settore, che abbia familiarità con tutte le norme di sicurezza vigenti in materia.

- Rispettare il controllo di sicurezza secondo le disposizioni locali per apparecchi ad uso commerciale.

ACCESSORI E RICAMBI

PRUDENZA:

Impiegare esclusivamente accessori e ricambi autorizzati dal produttore. Accessori e ricambi originali garantiscono che l'apparecchio possa essere impiegato in modo sicuro e senza disfunzioni.

CAVI PROLUNGA

PRUDENZA:

LUNGHEZZA DEL CAVO	SEZIONE CAVO	
	<16A	<25A
Fino a 20m	1.5mm ²	2.5mm ²
Da 20m a 50m	2.5mm ²	4.0mm ²

Utilizzare come cavi prolunga esclusivamente i materiali indicati esplicitamente dal produttore (contattare rivenditore autorizzato) oppure modelli qualitativamente superiori. Nell'impiego di un cavo prolunga osservare la sezione minima dello stesso.

ASPIRATORE DI LIQUIDI

PERICOLO:

- Il dispositivo di limitazione del livello dell'acqua deve essere pulito regolarmente ed essere sottoposto regolarmente a controllo per verificare l'eventuale presenza di rottura ed usura.
- In caso di formazione di schiuma o fuoriuscita di liquido, spegnere immediatamente l'apparecchio!
- Salvo diverse indicazioni riportate nelle istruzioni per l'uso, possono essere aspirate sostanze liquide solo fino ad una temperatura di 45°C.

AVVERTIMENTO:

Questo apparecchio non si adatta all'aspirazione di polveri dannose per la salute salvo apposito contrassegno. Osservare le avvertenze tecniche sulla sicurezza riportate nel manuale d'uso.

ATTENZIONE:

- **TOGLIERE SEMPRE IL SACCA IN TESSUTO PRIMA DI ASPIRARE I LIQUIDI**
- Proteggere l'apparecchio dal gelo.
- Questo apparecchio non si adatta all'aspirazione di refrigeranti e lubrificanti salvo apposita dotazione.

ASPIRATORE A SECCO

PERICOLO:

L'apparecchio è stato sviluppato solo per l'aspirazione di corpi solidi asciutti non deve essere utilizzato per altri scopi.

AVVERTIMENTO:

USARE SEMPRE IL SACCO DI RACCOLTA PER ASPIRARE LA POLVERE.

L'apparecchio non si adatta all'aspirazione di polveri dannose alla salute.

PARTI DELL'APPARECCHIO

1. Testata aspirante.
 - 1.1 Maniglia sollevamento.
 - 1.2 Gancio supporto cavo di alimentazione.
 - 1.3 Interruttore attivazione - disattivazione aspirazione.
 - 1.4 Interruttore attivazione - disattivazione nebulizzazione prodotto chimico.
 - 1.5 Cavo di alimentazione.
 - 1.6 Filtro in spugna.
 - 1.7 Galleggiante meccanico.
 - 1.8 Filtro di pescaggio soluzione detergente.
 - 1.9 Tubo pescaggio soluzione detergente.
 - 1.10 Tappo serbatoio soluzione detergente.
 - 1.11 Innesto rapido tubo distribuzione soluzione detergente.
2. Fusto di raccolta.
 - 2.1 Gancio fermo calotta aspirazione.
 - 2.2 Bocchetta.
 - 2.3 Pulsante di sblocco tubo aspirazione.
 - 2.4 Ruota pivotante.
3. Serbatoio soluzione detergente.
4. Filtro in stoffa (per aspirarepolvere)

MESSA IN FUNZIONE DELL'APPARECCHIO

Prima di iniziare a lavorare è necessario effettuare quanto segue:

1. Posizionare la parte bassa dell'imballo esterno a contatto con il pavimento.

NOTA BENE: Utilizzare come riferimento le pittografie stampate sul cartone.

2. Aprire il cartone esterno.
3. Rimuovere gli accessori presenti all'interno del cartone ed adagiarli delicatamente a terra.
4. Estrarre l'apparecchio dagli imballi.

NOTA BENE: Si consiglia di tenere da parte tutti i componenti inerenti all'imballaggio per un eventuale trasporto dell'apparecchio.

PRUDENZA: Queste operazioni devono essere eseguite utilizzando dei guanti per proteggersi dal possibile contatto con bordi o punte di oggetti metallici.

PERICOLO: prima dell'uso si devono controllare lo stato regolare e la sicurezza di servizio dell'apparecchio con le attrezzature di lavoro, specialmente il cavo di alimentazione e il cavo di prolunga. Se lo stato non è perfetto, l'uso dell'apparecchio è vietato.

5. Inserire il tubo aspirazione nella bocchetta presente nel fusto di raccolta, premere il pulsante presente nella bocchetta e inserire a fondo il tubo aspirazione (Fig.01).
6. Collegare l'innesto rapido presente nel tubo erogazione detergente dell'accessorio all'innesto rapido presente nella testata aspirazione (Fig.02).

Iniziare il lavoro:

1. Verificare che l'interruttore comando motore aspirazione sia in posizione "OFF", in caso contrario portare l'interruttore in posizione spento (Fig.03).
2. Verificare che l'interruttore comando erogazione soluzione detergente sia in posizione "OFF", in caso contrario portare l'interruttore in posizione spento (Fig.04).
3. Verificare che la spina presente nel cavo di alimentazione sia scollegata dalla presa della rete di alimentazione, in caso contrario provvedere a scollegarla.

AVVERTIMENTO: Per evitare danni al cavo di alimentazione, scollegare la spina dalla presa di rete tirando direttamente la spina anziché il cavo.

4. Liberare la testata aspirante (Fig.05) e verificare il filtro in spugna stoffa sia correttamente posizionato.

NOTA BENE: Per l'utilizzo sul bagnato si consiglia di verificare che l'interno del fusto di raccolta sia svuotato da ogni residuo di polvere prima dell'utilizzo.

AVVERTIMENTO: Per evitare danni al tubo pescaggio soluzione detergente non sollevare troppo la calotta aspirante.

5. Svitare il tappo del serbatoio soluzione detergente (Fig.06), riporre la testata aspirante a terra.
6. Utilizzando l'apposita maniglia rimuovere dall'interno del fusto di raccolta il serbatoio soluzione detergente (Fig.07).
7. Riempire il serbatoio con una minima quantità di detergente e di acqua pulita (non troppo osservare la marcatura MAX).

PRUDENZA: Si consiglia di indossare sempre dei guanti protettivi prima di maneggiare detersivi o soluzioni acide o alcaline per evitare lesioni gravi alle mani.

ATTENZIONE: Utilizzare sempre detersivi che indicano sull'etichetta del fabbricante, la dicitura d'impiego per macchine lava-moquette. Non usare prodotti acidi, alcalini e solventi che non abbiano tale indicazione.

ATTENZIONE: Usare sempre detersivo a schiuma frenata. Per evitare con sicurezza la produzione di schiuma, inserire nel serbatoio una minima quantità di prodotto. Non utilizzare acidi allo stato puro.

8. Utilizzando l'apposita maniglia inserire all'interno del fusto di raccolta il serbatoio soluzione detergente.
9. Inserire all'interno del serbatoio soluzione detergente il filtro di pescaggio (Fig.8), avvitarlo il tappo di chiusura.
10. Fissare la testata aspirante al fusto di raccolta (Fig.9).
11. Inserire la spina presente nel cavo di alimentazione nella presa della rete di alimentazione.

ATTENZIONE: Non superare il valore massimo d'impedenza di rete consentito per il punto d'allacciamento elettrico (vedi Dati tecnici). In caso di dubbi sull'impedenza di rete presente sul punto di collegamento si prega di contattare la propria azienda fornitrice di energia elettrica.

12. Accendere l'apparecchio, portando l'interruttore comando motore aspirazione in posizione "ON" (Fig.10).
13. Attivare la nebulizzazione della soluzione detergente, portando l'interruttore attivazione - disattivazione prodotto chimico in posizione "ON" (Fig.11).
14. **ATTENZIONE:** La macchina è dotata di pressostato il quale permettere di accendere e spegnere la pompa in modalità automatica. Premendo la leva presente sulla bocchetta di aspirazione, la pompa si accende, se rilasciata la pompa si spegne.
15. Iniziare il lavoro.

ATTENZIONE: Prima di utilizzare l'apparecchio, accertarsi su un punto nascosto dell'oggetto da pulire della stabilità del colore e della resistenza all'acqua.

ATTENZIONE: Non pulire superfici sensibili all'acqua quali ad esempio parquet (l'umidità si potrebbe infiltrare e danneggiare il pavimento).

NOTABENE: L'acqua calda (massimo 50 °C) aumenta l'effetto detergente.

ATTENZIONE: Azionare la pompa del detergente solo in caso di utilizzo. Evitare un funzionamento a secco e la formazione di pressione di ristagno.

ATTENZIONE: Il termostato di protezione disattiva la pompa del detergente in caso di pericolo di surriscaldamento. Dopo la fase di raffreddamento (20 - 30 minuti) la pompa è nuovamente pronta all'uso.

NOTABENE: Per la nebulizzazione continua è possibile fissare la leva di nebulizzazione, premere la leva di nebulizzazione e spingere indietro il tasto di regolazione.

ATTENZIONE: Percorrere la superficie da pulire a sovrapposizione. Durante quest'operazione, tirare indietro la bocchetta (non spingere).

SUGGERIMENTI PER LA PULIZIA

NOTABENE: Operare sempre dalla luce all'ombra (ad esempio dalla finestra alla porta).

NOTABENE: Operare sempre dalla superficie pulita verso la superficie sporca.

NOTABENE: La moquette con un fondo di iuta in caso di intervento di pulitura troppo bagnato può contrarsi e scolorire.

NOTABENE: Spazzolare i tappeti a pelo lungo dopo la pulizia quando sono ancora bagnati in direzione del pelo (ad esempio con una spazzola per peli o uno strofinaccio).

NOTABENE: Percorre la superficie trattata o posizionarvi dei mobili solo dopo l'asciugatura per prevenire che si possano formare impronte o macchie di ruggine.

METODI DI PULIZIA

NOTABENE: In caso di sporco da leggero fino a normale (pulizia domestica):

- Attivare aspirazione e nebulizzazione.
- Spruzzare ed aspirare contemporaneamente la soluzione detergente in un solo passaggio.
- Successivamente spegnere l'interruttore per nebulizzare ed aspirare i resti della soluzione detergente.
- Dopo la pulizia pulire nuovamente i tappeti con acqua pulita e calda.

NOTABENE: In caso di sporco intenso o macchie (pulizia di fondo):

- Accendere la nebulizzazione.
- Applicare la soluzione detergente e far agire per almeno 5 minuti (aspirazione disattivata).
- Quindi pulire la superficie come nel caso di sporco leggero / normale.
- Dopo la pulizia pulire nuovamente i tappeti con acqua.

SVUOTAMENTO FUSTO DI RACCOLTA

Al termine del lavoro e prima di qualsiasi tipo di manutenzione effettuare le seguenti operazioni :

1. Portare l'apparecchio nel luogo adibito allo svuotamento del fusto di raccolta.

NOTA BENE: Il luogo adibito a quest'operazione deve essere conforme alla normativa vigente di rispetto ambientale.

PRUDENZA: Queste operazioni devono essere eseguite utilizzando dei guanti per proteggersi le mani.

1. Verificare che l'interruttore comando motore aspirazione sia in posizione "OFF", in caso contrario portare l'interruttore in posizione spento (Fig.03).
2. Verificare che l'interruttore comando erogazione soluzione detergente sia in posizione "OFF", in caso contrario portare l'interruttore in posizione spento (Fig.04).
3. Verificare che la spina presente nel cavo di alimentazione sia scollegata dalla presa della rete di alimentazione, in caso contrario provvedere a scollegarla.

AVVERTIMENTO: Per evitare danni al cavo di alimentazione, scollegare la spina dalla presa di rete tirando direttamente la spina anziché il cavo.

4. Liberare la testata aspirante (Fig.05), svitare il tappo serbatoio soluzione detergente (Fig.06), adagiare a terra la testata aspirante.
5. Utilizzando l'apposita maniglia rimuovere dall'interno del fusto di raccolta il serbatoio soluzione detergente (Fig.07).
6. Svuotare il fusto di raccolta.
7. Rimontare il tutto.

SVUOTAMENTO SERBATOIO SOLUZIONE DETERGENTE

Al termine del lavoro e prima di qualsiasi tipo di manutenzione effettuare le seguenti operazioni :

1. Portare l'apparecchio nel luogo adibito allo svuotamento del fusto di raccolta.

NOTA BENE: Il luogo adibito a quest'operazione deve essere conforme alla normativa vigente di rispetto ambientale.

PRUDENZA: Si consiglia di indossare sempre dei guanti protettivi prima di maneggiare detersivi o soluzioni acide o alcaline per evitare lesioni gravi alle mani.

1. Verificare che l'interruttore comando motore aspirazione sia in posizione "OFF", in caso contrario portare l'interruttore in posizione spento (Fig.03).
2. Verificare che l'interruttore comando erogazione soluzione detergente sia in posizione "OFF", in caso contrario portare l'interruttore in posizione spento (Fig.04).
3. Verificare che la spina presente nel cavo di alimentazione sia scollegata dalla presa della rete di alimentazione, in caso contrario provvedere a scollegarla.

AVVERTIMENTO: Per evitare danni al cavo di alimentazione, scollegare la spina dalla presa di rete tirando direttamente la spina anziché il cavo.

4. Liberare la testata aspirante (Fig.05), svitare il tappo serbatoio soluzione detergente (Fig.06), adagiare a terra la testata aspirante.
5. Utilizzando l'apposita maniglia rimuovere dall'interno del fusto di raccolta il serbatoio soluzione detergente (Fig.07).
6. Svuotare il serbatoio soluzione detergente, sciacquare l'interno con acqua pulita.



ATTENZIONE: Il luogo adibito a quest'operazione deve essere conforme alla normativa vigente di rispetto ambientale.



ATTENZIONE: non gettare direttamente il detergente nella rete di scarico ma attenersi alla normativa vigente di rispetto ambientale.

7. Riempire il serbatoio soluzione detergente con acqua pulita.



ATTENZIONE: riempire con acqua pulita, ad una temperatura non superiore a 50°C e non inferiore ai 10°C.

8. Utilizzando l'apposita maniglia inserire all'interno del fusto di raccolta il serbatoio soluzione detergente.
9. Inserire all'interno del serbatoio soluzione detergente il filtro di pescaggio (Fig.8), avvitare il tappo di chiusura.
10. Fissare la testata aspirante al fusto di raccolta (Fig.9).
11. Inserire la spina presente nel cavo di alimentazione nella presa della rete di alimentazione.
12. Accendere l'apparecchio, portando l'interruttore comando motore aspirazione in posizione "ON" (Fig.10).
13. Attivare la nebulizzazione della soluzione detergente, portando l'interruttore attivazione - disattivazione prodotto chimico in posizione "ON" (Fig.11).
14. Posizionare l'accessorio sopra un tombino di scolo e nebulizzare per un paio di minuti.
15. Spegnerne l'apparecchio.

MANUTENZIONE

Al termine del lavoro e prima di mettere a riposo l'apparecchio effettuare le seguenti fasi di manutenzione:

1. Portare l'apparecchio nel luogo adibito alla sua manutenzione.



PRUDENZA: Queste operazioni devono essere eseguite utilizzando dei guanti per proteggersi le mani.

1. Verificare che l'interruttore comando motore aspirazione sia in posizione "OFF", in caso contrario portare l'interruttore in posizione spento (Fig.03).
2. Verificare che l'interruttore comando erogazione soluzione detergente sia in posizione "OFF", in caso contrario portare l'interruttore in posizione spento (Fig.04).
3. Verificare che la spina presente nel cavo di alimentazione sia scollegata dalla presa della rete di alimentazione, in caso contrario provvedere a scollegarla.



AVVERTIMENTO: Per evitare danni al cavo di alimentazione, scollegare la spina dalla presa di rete tirando direttamente la spina anziché il cavo.

4. Liberare la testata aspirante (Fig.05), svitare il tappo serbatoio soluzione detergente (Fig.06), adagiare a terra la testata aspirante.
5. Utilizzando l'apposita maniglia rimuovere dall'interno del fusto di raccolta il serbatoio soluzione detergente (Fig.07). Svuotare e pulire il serbatoio soluzione detergente.
6. Rimuovere il filtro in spugna (Fig.12).
7. Con un panno umido pulire il galleggiante blocca schiuma (Fig.13).
8. Con un panno umido pulire l'interno del fusto di raccolta.
9. Rimontare il tutto.

AL TERMINE DEL LAVORO

Al termine del lavoro e prima di qualsiasi tipo di manutenzione effettuare le seguenti operazioni :

1. Portare l'apparecchio nel luogo adibito alla manutenzione ed effettuare tutte le procedure elencate nel capitolo "MANUTENZIONE".
2. Portare l'apparecchio nel luogo adibito al suo riposo.
3. Verificare che l'interruttore comando motore aspirazione sia in posizione "OFF", in caso contrario portare l'interruttore in posizione spento (Fig.03).
4. Verificare che l'interruttore comando erogazione soluzione detergente sia in posizione "OFF", in caso contrario portare l'interruttore in posizione spento (Fig.04).
5. Scollegare il cavo di alimentazione dalla presa di rete, rimuovere la spina presente nel cavo dalla presa della rete di alimentazione.



AVVERTIMENTO: Per evitare danni al cavo di alimentazione, scollegare la spina dalla presa di rete tirando direttamente la spina anziché il cavo.



ATTENZIONE: Parcheggiare l'apparecchio in luogo chiuso, su una superficie piana, nelle vicinanze dell'apparecchio non vi devono essere oggetti che possono rovinare o rovinarsi al contatto con l'apparecchio stesso.

RISOLUZIONE GUASTI

In questo capitolo vengono riportati i problemi più ricorrenti legati all'uso dell'apparecchio. Se non riuscite a risolvere i problemi con le informazioni seguenti, vi preghiamo di contattare il centro assistenza più vicino a voi.

PROBLEMA	POSSIBILE CAUSA	SOLUZIONE
L'APPARECCHIO NON SI ACCENDE	L'interruttore generale non attivato.	Premere l'interruttore generale.
	La spina presente nel cavo di alimentazione dell'apparecchio, non correttamente inserita nella presa della corrente di rete.	Collegare la spina presente nel cavo di alimentazione dell'apparecchio nella presa della corrente di rete.
	Le specifiche elettroniche dell'apparecchio non corrispondano con le specifiche elettroniche della rete di alimentazione.	Controllare se i dati tecnici presenti nella targa matricola dell'apparecchio corrispondono con i dati della rete di alimentazione.
	Il cavo di alimentazione danneggiato.	Contattare urgentemente un tecnico specializzato.
L'ASPIRAZIONE INSUFFICIENTE	Il tubo aspirazione non è collegato correttamente alla bocchetta presente nel fusto di raccolta.	Collegare il tubo aspirazione in modo corretto alla bocchetta presente nel fusto di raccolta.
	Vi siano impurità che ostruiscano il circuito aspirazione (tubo aspirazione; tubo prolunga; accessorio aspirante).	Rimuovere l'impurità presente nel circuito di aspirazione.
	Vi siano impurità che ostruiscano i filtri aspirazione.	Rimuovere le impurità presenti nei filtri aspirazione.
NESSUNA FUORIUSCITA SOLUZIONE DETERGENTE	La pompa mandata soluzione detergente è spenta.	Attivare la pompa soluzione detergente attraverso l'apposito interruttore.
	Serbatoio soluzione detergente vuoto.	Riempire il serbatoio soluzione detergente.
	Filtro di pescaggio soluzione detergente ostruito.	Pulire il filtro di pescaggio soluzione detergente.
	Il termostato di protezione ha spento la pompa del detergente per motivi di surriscaldamento.	Spegnerne e lasciare raffreddare l'apparecchio (circa 20-30 minuti).
GETTO DI SPRUZZO IRREGOLARE	L'ugello di nebulizzazione della bocchetta è otturato.	Pulire l'ugello di nebulizzazione della bocchetta di lavaggio.
	Il tubo di distribuzione soluzione detergente è otturato.	Pulire il tubo di distribuzione soluzione detergente è otturato.

ENGLISH

ENVIRONMENT PROTECTION	11
COMPLIANT USE	11
PURPOSE AND CONTENT OF THE MANUAL	11
SAFETY	11
SYMBOLS USED IN THE APPLIANCE	11
SYMBOLS USED IN THE MANUAL	11
TECHNICAL DATA TABLE KEY	11
SAFETY WARNINGS FOR WET/DRY VACUUM CLEANER	11
DANGER LEVELS.....	12
CONNECTION TO THE ELECTRICITY GRID	12
USO - EMPLOYMENT	13
TRANSPORT	14
MAINTENANCE.....	15
ACCESSORIES AND SPARE PARTS.....	15
EXTENSION CABLES.....	15
VACUUM CLEANER FOR LIQUIDS.....	15
PARTS OF THE APPLIANCE	16
INITIAL OPERATION OF THE APPLIANCE	16
SUGGESTIONS FOR CLEANING	16
CLEANING METHODS	16
EMPTYING THE COLLECTION TANK	16
EMPTYING THE DETERGENT SOLUTION TANK	16
MAINTENANCE	17
AT THE END OF THE WORK	17
TROUBLESHOOTING	17
TECHNICAL DATA	39

Before using the appliance for the first time, read these original instructions, follow them and keep them for future use or for possible resale of the appliance.

- Prior to the initial operation, read the safety standard No. 5.956-249!
- Failure to follow the operating instructions and safety standards can cause damage to the appliance and present a danger to the user and other people.
- Any transport damage should be reported immediately to your dealer.

ENVIRONMENT PROTECTION



All packaging is recyclable. The packages must not be discarded in household waste, but delivered to the relevant collecting centres.



Old appliances contain valuable recyclable materials and must be delivered to the relevant collection centres. Batteries, oil and similar substances must not be discarded in the environment. Please dispose of old appliances via the separate collection systems.

COMPLIANT USE

WARNING:
 This appliance is a spray extraction cleaner for the maintenance cleaning or thorough cleaning of carpets with a deep detergent effect. With the relative accessories (included in the supply) it can also be used as a multi-function vacuum.

PURPOSE AND CONTENT OF THE MANUAL

The aim of this manual is to provide customers with all the information needed to use the machine in the safest, most appropriate and most autonomous way. This includes information concerning technical aspects, safety, operation, downtime, maintenance, spare parts and scrapping. The operators and qualified technicians must carefully read the instructions in this manual before carrying out any operations on the machine. If in doubt about the correct interpretation of instructions, contact your nearest Customer Service Centre to obtain the necessary clarifications.

SAFETY

Operator cooperation is paramount for accident prevention. No accident prevention programme can be effective without the full cooperation of the person directly responsible for machine operation. The majority of occupational accidents that happen either in the workplace or whilst moving are caused by failure to respect the most basic safety rules. An attentive, careful operator is most effective guarantee against accidents and is fundamental in order to implement any prevention programme.

SYMBOLS USED IN THE APPLIANCE



Suction activation - deactivation:
 Positioned on the vacuum head to indicate the suction switch.



Spray pump activation - deactivation:
 Positioned on the vacuum head to indicate the spray pump switch.

The descriptions contained in this document are not binding. The company therefore reserves the right to make any modifications at any time to elements, details, or accessory supply, as considered necessary for reasons of improvement or manufacturing/commercial requirements. The reproduction, even partial, of the text and drawings contained in this document is prohibited by law.

The company reserves the right to make any technical and/or supply modifications. The images are shown as reference only and are not binding as to the actual design and/or equipment.

SYMBOLS USED IN THE MANUAL



Open book symbol with an "i":
 Indicates the need to consult the instruction manual.



Open book symbol:
 Tells the operator to read the manual before using the appliance.



Covered place symbol:
 The operations preceded by this symbol must always be carried out in a dry, covered area.



Symbol i:
 Indicates additional information for the operator, to improve the use of the device.



Warning symbol:
 Carefully read the sections preceded by this symbol meticulously following the instructions indicated for the safety of the operator and the device.



Danger symbol (corrosive substances):
 The operator should always wear protective gloves to avoid the risk of serious injury to the hands caused by corrosive substances.



Symbol indicating the compulsory use of protective gloves:
 Indicates that the operator should always wear protective gloves, to avoid the risk of serious injury to his hands from sharp objects.





SAFETY WARNINGS FOR WET/DRY VACUUM CLEANER



Before using the appliance for the first time, read and comply with these safety warnings. Keep these safety warnings for consultation in the future or to hand them over to successive owners.

- Before commissioning, read the appliance's user manual.
- The warning plates on the appliance provide important instructions for its safe use.
- Always comply with both the directions on the instructions, as well as current safety standards.
- Keep the packing film out of the reach of children. Risk of asphyxiation!

DANGER LEVELS

-  **DANGER:** Indicates an imminent danger that could cause serious injury or death.
-  **WARNING:** Indicates a probable dangerous situation that could cause serious injury or death.
-  **CAUTION:** Indicates a probable dangerous situation that could cause minor injuries.
-  **ATTENTION:** Indicates a probable dangerous situation that could damage objects.

CONNECTION TO THE ELECTRICITY GRID

-  **DANGER:**
 - To reduce the risk of fire, electric shocks or injury, please read and comply with all the safety instructions and warning indications carefully. This vacuum cleaner has been designed to be safe when it is used for cleaning in the manner specified. If damage to electrical or mechanical components is found, the vacuum cleaner and/or the accessory must be repaired at the relative authorised service centre or else at the manufacturer before use, in order to prevent further damage to the appliance or physical injury to the user.
 - Before connecting the appliance to the electricity socket, make sure the electrical information on the plate corresponds to that of the mains supply. **The appliance must only be powered with alternating current and voltage equal to that shown on the serial number plate.**
 - The power supply cable outlet must have an earth connection in compliance with the regulatory standards.
 - The cable for connecting to the mains that is supplied with the appliance should be used for the above-mentioned appliance and not for other appliances.
 - Before using, check for any damage on the connection cable and on the power plug. If the cable is damaged, immediately contact a technician for restoring normal functioning.
 - Connect the appliance only to an electrical connection installed by an electrical installer in conformity with IEC 60364-1.
 - Never touch the power plug with wet hands.
 - Make sure that the cable to the mains or the extension cable have not been damaged by having been walked on, crushed, pulled or the like. Protect the cable from heat and from contact with oils or sharp edges.
 - Regularly check that the cable connecting to the mains is not damaged, for example with signs of ageing or cracks. If damage is found, the cable should be replaced before using the appliance again.
 - Protection against splashes of water and the mechanical strength need to be ensured also after any replacement of the joints of the power cable or the extension cable.
 - Do not clean the appliance with a hose or a jet of high pressure water (risk of short-circuit or other electrical faults).

ATTENTION:

- The procedure causes short-term reduction in voltage.
- In unfavourable grid conditions the other appliances could be damaged.
- This damage could occur if the grid impedance is less than 0.15Ω.

USO - EMPLOYMENT

DANGER:

- Never use with a damaged cable or plug. When removing from an electrical socket, pull the plug and not the cable. Do not handle the plug or the vacuum cleaner with wet hands. Deactivate all the controls before connecting or disconnecting from the electrical socket.
- Do not pull or transport the appliance by the cable, do not use the cable as a handle, do not close a door on the cable, and do not pull the cable around sharp edges or corners. Do not pass the vacuum cleaner over the cable. Keep the cable away from hot surfaces.
- Be careful when cleaning on stairs.
- The appliance must not be used or kept outdoors, in damp conditions or directly exposed to rain.
- The storage temperature must be between -25°C and +55°C.
- Conditions of use: ambient temperature between 0°C and 40°C with a relative humidity between 30 and 95%. The vacuum cleaner has been developed only for dry cleaning and it should not be used or kept outdoors in moist conditions.
- Before using, make sure the appliance and the work equipment and in particular the extension cable are in a good condition. If there is any damage, immediately pull out the power plug from the mains socket, the appliance should not be used.
- When the appliance is used in dangerous situations (for example filling stations) the relative safety regulations must be followed. It is forbidden to use the appliance in areas with a high risk of explosion.
- Certain substances can form explosive vapours and mixtures together with intake air.
- Never vacuum the following substances:
 - ◆ Explosive or inflammable gases, liquids and powders (reactive powders).
 - ◆ Reactive metal powders (for example aluminium, magnesium, zinc) together with strongly alkaline detergents and acids.
 - ◆ Acids and alkalines in their purest state.
 - ◆ Organic solutions (for example gasoline, paint thinners, acetone or gasoline).

WARNING:

- Keep hair, loose clothing, fingers and all body parts away from openings and from moving parts. Do not put objects into the openings or use the appliance with the opening blocked. Keep the openings free of dust, fur, cloths, hair, and everything else that can reduce the air flow.
- This appliance is not suitable for vacuuming dangerous powders.
- Do not use to vacuum flammable or combustible liquids like gasoline, or use in areas where they may be present.
- Do not vacuum anything that is burning or smouldering, like cigarettes, matches or glowing embers.
- **Use of the appliance is permitted for children over 8 years of age and people with reduced physical, sensorial and mental capacities or people with no experience or understanding as long as they are supervised or have received instructions regarding the safe use of the appliance and understand the related risks.**
- Children must be supervised to make sure they do not play with the appliance.
- Children should not do any cleaning or maintenance that is the responsibility of the user without supervision.
- This appliance should only be used in closed areas.

- Never leave the appliance unattended when it is connected to the mains socket. Take the plug out of the socket when not used and before any maintenance.
- Burning or smouldering objects.
- It is forbidden to vacuum persons or animals with this appliance.
- In low temperatures, the appliances should not be used outdoors.

 **CAUTION:**

- When the appliance is operating do not bring it close to delicate organs like ears, mouth, eyes, etc.
- Do not use the appliance without filters. The dry vacuum cleaner must always have a bag filter fitted. The wet vacuum cleaner should always have, the wet filter and the float system fitted when operating BOTH WET AND DRY. Please note that when using a dry filter during wet vacuuming the filling factor of the container can vary.
- Regularly clean the water level limitation device and check it for the signs of damage.
- The device must only be kept in closed areas.
- If the vacuum cleaner is not working properly or it has fallen, been damaged, left outside or has fallen in water, take it to a service centre or back to the retailer.
- Always use the appliance in compliance with its intended use, taking into consideration local conditions and looking out for the presence of others, especially children, when working.
- Never leave the appliance unattended until it has been switched off and the plug has been taken out of the mains socket.
- Always wear suitable protective gloves when working with the appliance.
- The appliance should only be used by people trained in its use and who have shown that they know how to use the appliance and have been expressly authorised to do so.
- Do not place any liquid containers on the appliance.
- In the event of a fire, use a powder extinguisher. Do not use water.
- If foam forms or liquid leaks, immediately switch off the appliance!
- Use only detergents recommended by the manufacturer and comply with the instructions for use, disposal and warnings from the detergent manufacturer.
- Do not use abrasive detergents, detergents for glass or universal detergents!

TRANSPORT

 **WARNING:**

- Before transporting, close all the locking hooks of the vacuum head.
- Do not tip over the appliance if there is any liquid in the dirt collection tank.
- When transporting the appliance, the engine should be switched off, and make sure that the appliance is in a stable and secure position.

MAINTENANCE

 **DANGER:**

- Before cleaning and carrying out maintenance on the appliance and before replacing any components, switch off the appliance and pull out the power plug from the mains socket.
- Repairs should only be carried out by authorised service centres or by personnel who are experts in this field and who are familiar with all the current safety norms.
- Observe the safety check as per local provisions for commercial appliances.

ACCESSORIES AND SPARE PARTS

-  **CAUTION:**
Only use accessories and spare parts that have been authorised by the manufacturer. Original accessories and spare parts ensure the appliance can be used safely and without any fault.

EXTENSION CABLES

-  **CAUTION:**

CABLE LENGTH	CABLE SECTION	
	<16A	<25A
Up to 20m	1.5mm ²	2.5mm ²
From 20m to 50m	2.5mm ²	4.0mm ²

Only use the materials expressly recommended by the manufacturer as cable extensions (contact an authorised retailer) or else high quality models. When using an extension, respect its minimum cross-section.

VACUUM CLEANER FOR LIQUIDS

-  **DANGER:**

- The water level limitation device should be cleaned regularly and regularly checked for breaks and wear.
- If foam forms or liquid leaks, immediately switch off the appliance!
- Unless otherwise stated in the instructions, liquid substances can be vacuumed only up to a temperature of 45°C.

-  **WARNING:**

This appliance is not suitable for vacuuming powders that are damaging to health unless expressly stated. Observe the technical warnings set out in the user manual.

-  **ATTENTION:**

- **ALWAYS REMOVE THE FABRIC SACCAO BEFORE VACUUMING THE LIQUIDS**
- Protect the appliance against frost.
- This appliance is not suitable for vacuuming coolants and lubricants unless expressly stated.

DRY VACUUM CLEANER

-  **DANGER:**

The appliance has been designed only for vacuuming dry solid material and it should not be used for other purposes.

-  **WARNING:**

- **ALWAYS USE THE COLLECTION BAG TO SUCK UP DUST.**
- The appliance is not suitable for vacuuming powders that are damaging to health.

PARTS OF THE APPLIANCE

1. Vacuum head.
 - 1.1 Lifting handle.
 - 1.2 Power supply cable support hook.
 - 1.3 Suction activation - deactivation switch.
 - 1.4 Chemical product spraying activation - deactivation switch.
 - 1.5 Power cable.
 - 1.6 Sponge filter.
 - 1.7 Mechanical float.
 - 1.8 Detergent solution take up filter.
 - 1.9 Detergent solution take up tube.
 - 1.10 Detergent solution tank plug.
 - 1.11 Detergent solution distribution quick coupling pipe.
2. Collection tank.
 - 2.1 Vacuum cap fastening hook.
 - 2.2 Nozzle.
 - 2.3 Vacuum hose release button.
 - 2.4 Swivel wheel.
3. Detergent solution tank.
4. Cloth filter (To vacuum the dust)

INITIAL OPERATION OF THE APPLIANCE

Before beginning to work, it is necessary to:

1. Place the lower part of the outer packaging in contact with the floor.

 **N.B.:** Use the pictograms printed on the box as reference.

2. Open the outer box.
3. Remove the accessories from the box and carefully lay them on the ground.
4. Remove the appliance from the packaging.

 **NB:** it is recommended that all the packaging components be kept for any future transportation of the appliance.

 **CAUTION:** these operations must be carried out using protective gloves to avoid any possible contact with the edges or tips of metal objects.

 **DANGER:** before use, the appliance must be in order and safe to use with the work equipment, especially the power cable and the extension cable. If everything is not in order, the appliance must not be used.

5. Insert the vacuum hose into the nozzle on the collection tank, press the button on the nozzle and insert the vacuum hose fully (Fig.01).
6. Connect the quick coupling in the detergent supply tube of the accessory to the quick coupling in the vacuum head (Fig.02).

Start the work:

1. Check that the vacuum motor control switch is in the "OFF" position, otherwise turn the switch to the off position (Fig.03).
2. Check that the detergent solution delivery switch is in the "OFF" position, otherwise turn the switch to the off position (Fig.04).
3. Check that the plug on the power cable is connected to the power supply socket, otherwise disconnect it.

 **WARNING:** To prevent damaging the power cable, disconnect the plug from the mains socket by directly pulling the plug and not the cable.

4. Free the vacuum head (Fig.05) and check that the sponge filter is correctly positioned.

 **NB:** For use on wet surfaces, ensure that the inside of the collection tank is free of any dust before use.

 **WARNING:** To prevent damage to the detergent solution pick up tube, do not raise the vacuum cover too much.

5. Unscrew the cap of the detergent solution tank (Fig.06), put the vacuum head on the ground.
6. Using the handle, remove the detergent solution tank from inside the collection tank (Fig.07).
7. Fill the tank with the minimum amount of detergent and clean water (not too much, watch the MAX mark).

 **CAUTION:** protective gloves should always be worn before handling detergents or acidic or alkaline solutions, to avoid serious injury to the hands.

 **ATTENTION:** always use detergents whose manufacturer's label indicates their suitability for carpet floor cleaning machines. Do not use acid or alkaline products or solvents without this indication.

 **WARNING:** always use low-foam detergent. To safely avoid the production of foam, insert a small amount of product into the tank. Do not use pure acids.

8. Using the handle, remove the detergent solution tank from inside the collection tank.
9. Insert the pick up filter inside the detergent solution tank (Fig.8), screw on the closing plug.
10. Secure the vacuum head to the collection tank (Fig.9).
11. Plug the power cable into the mains socket.

 **ATTENTION:** do not exceed the maximum mains impedance value allowed for the electrical connection point (see Technical Data). Please contact your electrical energy supplier if in doubts concerning mains impedance on the connecting point.

12. Switch on the appliance by positioning the vacuum motor switch to "ON" (Fig. 10).
13. Start the spraying of the detergent solution, setting the chemical product activation - deactivation switch to "ON" (Fig.11).

14. ATTENTION: The machine is equipped with a pressure switch which allows the pump to be switched on and off in automatic mode.

By pressing the lever on the suction nozzle, the pump switches on, if released the pump switches off

15. Start work.

 **WARNING :** before using the appliance, check colour stability and water resistance on a hidden point of the object to be cleaned.

 **WARNING :** do not clean surfaces that are sensitive to water like for example parquet (the damp could infiltrate and damage the floor).

 **N.B.:** hot water (maximum 50 °C) increases the effect of the detergent.

 **WARNING:** start the detergent pump only when using. Avoid dry operation and the formation

of stagnation pressure.

 **WARNING:** The protection thermostat stops the detergent pump if there is a risk of overheating. After the cooling phase (20 - 30 minutes) the pump is again ready for use.

 **N.B.:** For continuous spraying it is possible to fix the spraying lever, press the spraying lever and push the adjustment key back.

 **WARNING:** Walk over the overlapping surface to be cleaned. During this operation, pull back the nozzle (do not push).

SUGGESTIONS FOR CLEANING

 **N.B.:** Always use form light to shade (for example from the window to the door).

 **N.B.:** Always use from a clean surface to a dirty surface.

 **N.B.:** A carpet with a jute base could contract and become discoloured if the cleaning is too wet.

 **N.B.:** Brush carpets with long pile in the direction of the pile after cleaning when they are still damp (for example with a hairbrush or a cloth).

 **N.B.:** Walk across the treated surface or put back the furniture only after drying in order to prevent footprints or rust marks forming.

CLEANING METHODS

 **N.B.:** In case of light to normal dirt (domestic cleaning):

- Start the spraying.
- Simultaneously spray and vacuum the detergent solution in a single passage.
- Then switch off the switch for spraying and vacuuming the rest of the detergent solution.
- After cleaning, clean the carpets again with hot, clean water.

 **N.B.:** In the case of heavy dirt or stains (heavy duty cleaning):

- Switch on the spraying.
- Apply the detergent solution and let it work for at least 5 minutes (suction deactivated).
- Then clean the surface in the same way as for light/normal dirt.
- After cleaning, clean the carpets again with water.

EMPTYING THE COLLECTION TANK

At the end of the work, and before carrying out any type of maintenance, perform the following operations:

1. Take the appliance to where its collection tank is emptied.

 **N.B.:** the place designated for this operation must comply with current environmental protection regulations.

 **CAUTION:** These operations must be carried out using gloves to protect the hands.

1. Check that the vacuum motor control switch is in the "OFF" position, otherwise turn the switch to the off position (Fig.03).
2. Check that the detergent solution delivery switch is in the "OFF" position, otherwise turn the switch to the off position (Fig.04).
3. Check that the plug on the power cable is connected to the power supply socket, otherwise disconnect it.

 **WARNING:** To prevent damaging the power cable, disconnect the plug from the mains socket by directly pulling the plug and not the cable.

4. Free the suction head (Fig.05), unscrew the detergent solution tank plug (Fig.06), lay the vacuum head on the ground.
5. Using the handle, remove the detergent solution tank from inside the collection tank (Fig.07).
6. Empty the collection tank.
7. Refit all the parts.

EMPTYING THE DETERGENT SOLUTION TANK

At the end of the work, and before carrying out any type of maintenance, perform the following operations:

1. Take the appliance to where its collection tank is emptied.

 **N.B.:** the place designated for this operation must comply with current environmental protection regulations.

 **CAUTION:** protective gloves should always be worn before handling detergents or acidic or alkaline solutions, to avoid serious injury to the hands.

1. Check that the vacuum motor control switch is in the "OFF" position, otherwise turn the switch to the off position (Fig.03).
2. Check that the detergent solution delivery switch is in the "OFF" position, otherwise turn the switch to the off position (Fig.04).
3. Check that the plug on the power cable is connected to the power supply socket, otherwise disconnect it.

 **WARNING:** To prevent damaging the power cable, disconnect the plug from the mains socket by directly pulling the plug and not the cable.

4. Free the suction head (Fig.05), unscrew the detergent solution tank plug (Fig.06), lay the vacuum head on the ground.
5. Using the handle, remove the detergent solution tank from inside the collection tank (Fig.07).
6. Empty the detergent solution tank, rinse the inside with clean water.

WARNING: the place designated for this operation must comply with current environmental protection regulations.

WARNING: be sure to respect current environmental protection regulations, and never discharge the detergent directly into the drain.

7. Fill the detergent solution tank with clean water.

WARNING: fill with clean water, at a temperature no greater than 50°C and no less than 10°C.

8. Using the handle, remove the detergent solution tank from inside the collection tank.
9. Insert the pick up filter inside the detergent solution tank (Fig.8), screw on the closing plug.
10. Secure the vacuum head to the collection tank (Fig.9).
11. Plug the power cable into the mains socket.
12. Switch on the appliance by setting the vacuum motor switch to "ON" (Fig. 10).
13. Start the spraying of the detergent solution, setting the chemical product activation - deactivation switch to "ON" (Fig.11).
14. Place the accessory above a drain and spray for a few minutes.
15. Switch off the appliance.

MAINTENANCE

When the work is finished and before putting the appliance away, carry out the following maintenance:

1. Take the device to its maintenance area.

CAUTION: These operations must be carried out using gloves to protect the hands.

1. Check that the vacuum motor control switch is in the "OFF" position, otherwise turn the switch to the off position (Fig.03).
2. Check that the detergent solution delivery switch is in the "OFF" position, otherwise turn the switch to the off position (Fig.04).
3. Check that the plug on the power cable is connected to the power supply socket, otherwise disconnect it.

WARNING: To prevent damaging the power cable, disconnect the plug from the mains socket by directly pulling the plug and not the cable.

4. Free the suction head (Fig.05), unscrew the detergent solution tank plug (Fig.06), lay the vacuum head on the ground.
5. Using the handle, remove the detergent solution tank from inside the collection tank (Fig.07). Empty and clean the detergent solution tank.
6. Remove the sponge filter (Fig.12).
7. With a damp cloth clean the foam block float (Fig.13).
8. Clean the inside of the collection tank with a damp cloth.
9. Refit all the parts.

AT THE END OF THE WORK

At the end of the work, and before carrying out any type of maintenance, perform the following operations:

1. Take the appliance to the place where it is maintained and carry out all the procedures listed in the chapter "MAINTENANCE".
2. Take the appliance to the designated machine storage place.
3. Check that the vacuum motor control switch is in the "OFF" position, otherwise turn the switch to the off position (Fig.03).
4. Check that the detergent solution delivery switch is in the "OFF" position, otherwise turn the switch to the off position (Fig.04).
5. Take out the power cable from the mains socket, remove the plug in the cable of the power supply socket.

WARNING: To prevent damaging the power cable, disconnect the plug from the mains socket by directly pulling the plug and not the cable.

WARNING: Park the appliance in an enclosed place, on a flat surface; near the appliance there must be no objects that could either damage it, or be damaged through contact with it.

TROUBLESHOOTING

This chapter lists the most common problems linked with the use of the appliance. If you are unable to resolve the problems with the information given here, please contact your nearest assistance centre.

PROBLEM	POSSIBLE CAUSE	SOLUTION
THE APPLIANCE DOES NOT SWITCH ON	The main switch is not activated.	Press the main switch.
	The plug on the appliance's power cable has not been correctly inserted into the mains socket.	Connect the plug on the appliance's power cable to the mains socket.
	The electrical specifications of the appliance do not match the electrical specifications of the power supply network.	Check that the technical data on the appliance's serial number plate match the data of the mains supply.
	The power cable is damaged.	Contact a specialised technician immediately.
INSUFFICIENT VACUUM	The vacuum hose is not connected correctly to the nozzle on the collection tank.	Connect the vacuum hose correctly to the nozzle on the collection tank.
	The vacuum circuit is blocked (vacuum hose; extension hose; vacuum accessory).	Remove the obstruction in the vacuum circuit.
	There is a blockage in the vacuum filters.	Clear the obstruction in the vacuum filters.
DETERGENT SOLUTION DOES NOT COME OUT	The detergent solution supply pump is off.	Start the detergent solution pump with its switch.
	Detergent solution tank empty.	Fill the detergent solution tank.
	Detergent solution take up filter blocked.	Clean the detergent solution take up filter.
	The protection thermostat has switched off the detergent pump because of overheating.	Switch off the appliance and let it cool (about 20-30 minutes).
UNEVEN JET OF SPRAY	The spraying nozzle is blocked.	Clean the nozzle of the cleaning outlet.
	The detergent solution distribution pipe is blocked.	Clean the detergent solution pipe.

PROTECCIÓN DEL MEDIO AMBIENTE 18

USO CONFORME..... 18

OBJETIVO Y CONTENIDO DEL MANUAL..... 18

SEGURIDAD..... 18

SIMBOLOGÍA UTILIZADA EN LA MÁQUINA..... 18

SIMBOLOGÍA UTILIZADA EN EL MANUAL..... 18

LEYENDA TABLA DATOS TÉCNICOS..... 18

ADVERTENCIAS DE SEGURIDAD PARA ASPIRADORA DE SÓLIDOS/LÍQUIDOS 18

 NIVELES DE PELIGRO 19

 CONEXIÓN A LA RED ELÉCTRICA..... 19

 USO - EMPLEO..... 20

 TRANSPORTE 21

 MANTENIMIENTO..... 22

 ACCESORIOS Y PIEZAS DE REPUESTO 22

 CABLES DE PROLONGACIÓN 22

 ASPIRADORA DE LÍQUIDOS 22

PARTES DE LA MÁQUINA..... 23

PUESTA EN FUNCIONAMIENTO DE LA MÁQUINA..... 23

SUGERENCIAS PARA LA LIMPIEZA..... 23

MÉTODOS DE LIMPIEZA..... 23

VACIADO CUBA DE RECOGIDA..... 23



VACIADO DEL TANQUE DE LA SOLUCIÓN DETERGENTE..... 23

MANTENIMIENTO 24

AL FINALIZAR EL TRABAJO..... 24

RESOLUCIÓN DE DESPERFECTOS 24

DATOS TÉCNICOS..... 39

  Antes de utilizar la máquina por primera vez, leer estas instrucciones originales, seguir las y conservarlas por un uso futuro o en caso de reventa de la máquina.

- Antes de la primera puesta en funcionamiento, leer obligatoriamente la norma de seguridad núm. 5.956-249.
- Si no se respetan las instrucciones de uso y las normas de seguridad, se pueden provocar daños en el aparato y presentar peligros para el usuario y las demás personas.
- Los eventuales daños ocasionados por el transporte deben comunicarse de inmediato al revendedor.

PROTECCIÓN DEL MEDIO AMBIENTE

 Todos los embalajes son reciclables. Los embalajes no deben arrojarse en los desechos domésticos, sino entregarse a los respectivos centros de recogida.

 Las máquinas fuera de servicio contienen materiales reciclables y deben entregarse en los respectivos centros de recogida. Las baterías, el aceite y las sustancias similares no deben arrojarse al medio ambiente. Por ende, se ruega eliminar las máquinas fuera de servicio mediante los sistemas de recogida diferenciada.

USO CONFORME

 **ADVERTENCIA:**
Esta máquina es una lava-aspiradora para la limpieza de mantenimiento y la limpieza profunda de tapetes, con efecto detergente profundo. Si se aplican los accesorios específicos (incluidos con la máquina) también se puede utilizar como aspirador multiuso.

OBJETIVO Y CONTENIDO DEL MANUAL

Este manual tiene el objetivo de suministrar al cliente toda la información necesaria para usar la máquina del modo más apropiado, autónomo y seguro posible. El mismo contiene información acerca de los aspectos técnicos, la seguridad, el funcionamiento, el almacenamiento de la máquina, el mantenimiento, las piezas de repuesto y el desguace. Antes de efectuar cualquier operación en la máquina, los operadores y los técnicos cualificados deben leer atentamente las instrucciones contenidas en el presente manual. En caso de dudas sobre la interpretación correcta de las instrucciones, solicitar al Centro de Asistencia más cercano las aclaraciones necesarias.

SEGURIDAD

Para evitar accidentes, la colaboración del operador es esencial. Ningún programa de prevención de accidentes puede ser eficaz sin la plena colaboración de la persona directamente responsable del funcionamiento de la máquina. La mayor parte de los accidentes que ocurren en una empresa, en el trabajo o en las transferencias, se deben al incumplimiento de las reglas de prudencia más elementales. Un operador atento y prudente es la mejor garantía contra los accidentes y resulta indispensable para completar cualquier programa de prevención.

SIMBOLOGÍA UTILIZADA EN LA MÁQUINA

 Activación-Desactivación aspiración:
Colocado en el cabezal de aspiración para indicar el interruptor de mando de la aspiración.

 Activación-Desactivación bomba de nebulización:
Colocado en el cabezal de aspiración para indicar el interruptor de mando de la bomba de nebulización.

Las descripciones contenidas en esta publicación no se consideran vinculantes. Por tanto, la empresa se reserva el derecho de aportar en cualquier momento las eventuales modificaciones en órganos, detalles, suministros de accesorios, que considere conveniente para una mejora o debido a cualquier exigencia de carácter constructivo o comercial. La reproducción, incluso parcial, de los textos y de los diseños contenidos en esta publicación está prohibida por la ley.

La empresa se reserva el derecho de aportar modificaciones de carácter técnico y/o de equipamiento. Las imágenes utilizadas son de simple referencia, y no están vinculadas al diseño y/o al equipamiento.

SIMBOLOGÍA UTILIZADA EN EL MANUAL

 **Símbolo del libro abierto con la i:**
Indica que se deben consultar las instrucciones de uso.

 **Símbolo de libro abierto:**
Indica al operador que debe leer el manual de uso antes de utilizar la máquina.

 **Símbolo de lugar cubierto:**
Los procedimientos precedidos del siguiente símbolo deben ser realizados rigurosamente en un lugar cubierto y seco.



 **Símbolo i:**
Indica al operador la presencia de información adicional para mejorar el uso de la máquina.

 **Símbolo de advertencia:**
Leer atentamente las secciones precedidas por este símbolo respetando estrictamente lo indicado, para la seguridad del operador y de la máquina.

 **Símbolo peligro sustancias corrosivas:**
Indica al operador que siempre debe llevar guantes de protección para evitar lesiones graves en las manos causadas por sustancias corrosivas.





 **Símbolo obligación utilización de guantes de protección:**
Indica al operador que debe utilizar siempre guantes de protección para evitar lesiones graves en las manos provocadas por objetos cortantes.

ADVERTENCIAS DE SEGURIDAD PARA ASPIRADORA DE SÓLIDOS/LÍQUIDOS

  Antes de utilizar la máquina por primera vez, leer y seguir estas advertencias de seguridad. Conservar las presentes advertencias de seguridad para consultarlas en otro momento y para entregarlas a los propietarios siguientes.

- Antes de la puesta en funcionamiento, leer el manual de uso de la máquina.
- Las placas de advertencia en la máquina suministran indicaciones importantes para un uso seguro.
- Respetar siempre tanto las indicaciones citadas en las instrucciones, como las normas vigentes en materia de seguridad de prevención de accidentes.
- Mantener las películas de embalaje fuera del alcance de los niños. ¡Peligro de asfixia!

NIVELES DE PELIGRO

-  **PELIGRO:** Indica un peligro inminente que determina lesiones graves o la muerte.
-  **ADVERTENCIA:** Indica una situación peligrosa probable que podría determinar lesiones graves o la muerte.
-  **PRUDENCIA:** Indica una situación peligrosa probable que podría causar lesiones leves.
-  **ATENCIÓN:** Indica una situación peligrosa probable que podría determinar daños a las cosas.

CONEXIÓN A LA RED ELÉCTRICA

PELIGRO:

- Para reducir el riesgo de incendio, choque eléctrico o lesiones, leer y respetar todas las instrucciones sobre la seguridad y las indicaciones de atención antes de usar. Este aspirador de polvo ha sido diseñado para trabajar de modo seguro cuando se lo utiliza para las funciones de limpieza que se especifican. En caso de dañarse los componentes eléctricos o mecánicos, el aspirador de polvo y/o el accesorio debe ser reparado por un centro de asistencia competente o por el fabricante antes de usar, para evitar posteriores daños o lesiones físicas al usuario del mismo.
- Antes de conectar la máquina a la toma de corriente, verificar que los datos técnicos indicados en la placa correspondan a los de la red de alimentación. **Se debe alimentar la máquina exclusivamente con una corriente alterna y con una tensión igual a la que figura en la placa matricula.**
- La toma para el cable de alimentación debe estar equipada con una puesta a tierra reglamentaria.
- El cable de conexión a la red de alimentación suministrado con la máquina debe utilizarse para dicha máquina y no para otras.
- Antes de cada uso, controlar eventuales daños en la línea de conexión y en la clavija de alimentación. Si la línea está dañada, contactar de inmediato con un técnico para restablecer el funcionamiento correcto.
- Conectar la máquina solo a una conexión eléctrica instalada por un montador eléctrico en conformidad con la norma IEC 60364-1.
- Nunca tocar la clavija de alimentación con las manos mojadas.
- Prestar atención a que el cable de conexión a la red o el cable de prolongación no se dañen al pasarlos por encima, aplastarlos, tirar de los mismos, etc. Proteger el cable del calor y del contacto con aceites o aristas cortantes.
- Asegurarse periódicamente de que el cable de conexión a la red no esté dañado, por ejemplo, debido a la formación de grietas o envejecimiento. En caso de que se detecte un daño, se debe sustituir el cable antes de volver a utilizar la máquina.
- La protección contra las salpicaduras de agua y la resistencia mecánica debe garantizarse incluso después de la eventual sustitución de empalmes del cable de conexión a la red o del cable de prolongación.
- No limpiar la máquina con tubo flexible o un chorro de agua de alta presión (riesgo de cortocircuito u otros desperfectos de tipo eléctrico).

ATENCIÓN:

- El transitorio de activación determina una disminución temporal de tensión.
- En condiciones de red desfavorables, los demás equipos pueden dañarse.
- Dichos daños se prevén si la impedancia de red es inferior a $0,15\Omega$.

USO - EMPLEO

PELIGRO:

- Se prohíbe el uso si el cable o la clavija están dañados. Para desconectar de la toma eléctrica, aferrar la clavija y no el cable. No manipular la clavija ni el aspirador de polvo con las manos mojadas. Desactivar todos los mandos antes de desconectarlo de la toma eléctrica.
- No tirar del cable ni transportar la máquina tirando de él, no usar el cable como asa, no cerrar una puerta sobre el cable ni exponerlo a bordes o aristas afiladas. No pasar el aspirador de polvo sobre el cable. Mantener el cable alejado de superficies calientes.
- Prestar mayor atención cuando se limpian las escaleras.
- La máquina no se debe usar ni dejar a la intemperie en caso de humedad, ni exponerla directamente a la lluvia.
- La temperatura de almacenamiento debe estar comprendida entre los -25°C y los +55°C.
- Condiciones de uso: temperatura ambiente comprendida entre 0°C y 40°C con humedad relativa entre 30 y 95%. La aspiradora se ha desarrollado solo para la limpieza en seco y no debe utilizarse o conservarse al aire libre en condiciones de humedad.
- Antes del uso, asegurarse del perfecto estado y del funcionamiento seguro de la máquina y de los accesorios de trabajo, en especial, controlar el cable de prolongación. En caso de que el estado no sea bueno, desconectar de inmediato la clavija de alimentación de la toma de red; la máquina no debe utilizarse.
- En caso de uso de la máquina en ambientes en riesgo (por ejemplo, estaciones de servicio), deben respetarse las respectivas normas de seguridad. Se prohíbe el uso de la máquina en lugares con peligro de explosión.
- Determinadas sustancias pueden originar junto con el aire de aspiración vapores y mezclas explosivas.
- No aspirar, en ningún caso, las siguientes sustancias:
 - ◆ Gases explosivos o inflamables, líquidos y polvo (polvos reactivos).
 - ◆ Polvo de metales reactivos (por ejemplo, aluminio, magnesio, cinc), junto con detergentes alcalinos y ácidos fuertes.
 - ◆ Ácidos y soluciones alcalinas en estado puro.
 - ◆ Soluciones orgánicas (por ejemplo, gasolina, diluyentes para pinturas, acetonas o gasóleo).

ADVERTENCIA:

- Mantener el cabello, las prendas sueltas, los dedos y todo el cuerpo lejos de aberturas o piezas móviles. No introducir objetos en las aberturas ni usar la máquina con la abertura bloqueada. Mantener las aberturas limpias de polvo, pelusas, pelos y cualquier otro elemento que pueda reducir el caudal de aire.
- Esta máquina no es apta para aspirar polvo peligroso.
- Se prohíbe su uso para aspirar líquidos inflamables o combustibles como gasolina, como así también en zonas donde puede haber estos líquidos.
- No recoger nada que se esté quemando o despidiendo humo, como cigarrillos, cerillas o cenizas incandescentes.
- **La máquina puede ser usada por niños mayores de 8 años y personas con capacidades físicas, sensoriales o mentales reducidas, o sin experiencia, sólo si son vigilados y han recibido instrucciones sobre el uso seguro de la misma y comprendan los riesgos que de ello derivan.**
- Los niños deben ser vigilados para asegurarse de que no jueguen con la máquina.
- Los niños no deben limpiar ni manipular el aparato sin supervisión.
- La máquina está destinada a ser utilizada únicamente en ambientes cerrados.
- Vigilar siempre la máquina cuando está conectada a la toma de corriente. Desconectarla de la toma cuando no se la utiliza y antes del mantenimiento.

- No aspirar objetos encendidos o ardientes.
- Está prohibido aspirar con esta máquina personas y animales.
- En caso de bajas temperaturas, las máquinas deben utilizarse al aire libre.

PRUDENCIA:

- Mientras que la máquina esté en funcionamiento, evitar acercarla a órganos delicados, como orejas, boca, ojos etc.
- No usar la máquina sin los filtros. El aspirador de polvo en seco siempre debe tener el filtro de saco montado. Es necesario que la aspiradora en húmedo siempre tenga montado, el filtro en húmedo y el flotador, durante el funcionamiento **TANTO EN HÚMEDO COMO EN SECO**. Nótese que al usar un filtro en seco durante las operaciones de aspiración en húmedo, el factor de llenado del contenedor puede variar.
- Limpiar regularmente el dispositivo limitador de nivel de agua y examinarlo en búsqueda de daños.
- La máquina se debe conservar únicamente en ambientes cerrados.
- Si el aspirador de polvo no funciona adecuadamente, se ha caído, dañado, dejado a la intemperie o se ha mojado, enviarlo a un centro de asistencia o al revendedor.
- Utilizar siempre la máquina en conformidad con el uso previsto, teniendo en cuenta las condiciones del lugar y prestando atención durante el trabajo a la eventual presencia de terceros, sobre todo, de niños.
- Nunca se debe dejar la máquina sin vigilancia mientras está activada y la clavija de alimentación está conectada a la toma de red.
- Intervenir en la máquina utilizando siempre guantes de protección adecuados.
- La máquina debe ser utilizada solo por personas instruidas sobre el respectivo uso o que han dado prueba de saber utilizar la máquina y expresamente designadas para usarla.
- No apoyar recipientes con líquidos sobre la máquina.
- En caso de incendio, emplear un extinguidor de polvo. No emplear agua.
- En caso de formación de espuma o fuga de líquido, apagar de inmediato la máquina.
- Utilizar solo los detergentes aconsejados por el fabricante y respetar las advertencias de uso, de eliminación o precaución del fabricante del detergente.
- No usar detergentes abrasivos, detergentes para cristales o universales.

TRANSPORTE

ADVERTENCIA:

- Antes del transporte, cerrar todos los ganchos de bloqueo del cabezal de aspiración.
- No dar vuelta la máquina si hay líquido en la cuba de recogida de la suciedad.
- Durante el transporte de la máquina, el motor debe estar apagado; además, asegurarse de que la máquina se encuentre en posición estable y segura.

MANTENIMIENTO

PELIGRO:

- Antes de limpiar y llevar a cabo el mantenimiento de la máquina y antes de sustituir eventuales componentes, apagar la máquina y desconectar la clavija de alimentación de la toma de red.
- Las reparaciones se deben realizar solamente en los centros de asistencia autorizados o por personal experto en este sector y que estén familiarizados con todas las normas de seguridad vigentes en materia.
- Respetar el control de seguridad según las disposiciones locales para máquinas de uso comercial.

ACCESORIOS Y PIEZAS DE REPUESTO



PRUDENCIA:

Utilizar exclusivamente accesorios y piezas de repuesto autorizadas por el fabricante. Los accesorios y las piezas de repuesto originales garantizan que la máquina pueda utilizarse de manera segura y sin fallos de funcionamiento.

CABLES DE PROLONGACIÓN



PRUDENCIA:

LONGITUD DEL CABLE	SECCIÓN DEL CABLE	
	< 16 A	< 25 A
Hasta 20 m	1,5 mm ²	2,5 mm ²
De 20 m a 50 m	2,5 mm ²	4,0 mm ²

Utilizar como cables de prolongación únicamente los materiales indicados explícitamente por el fabricante (contactar con el revendedor autorizado) o modelos de calidad superior. Al utilizar un cable de prolongación, observar la sección mínima del mismo.

ASPIRADORA DE LÍQUIDOS



PELIGRO:

- El dispositivo de limitación del nivel de agua debe limpiarse regularmente y someterse periódicamente a control para verificar la eventual presencia de roturas y desgaste.
- En caso de formación de espuma o fuga de líquido, ¡apagar de inmediato la máquina!
- Excepto otras indicaciones citadas en las instrucciones de uso, pueden aspirarse sustancias líquidas solo hasta una temperatura de 45°C.



ADVERTENCIA:

Esta máquina no es apta para aspirar polvos dañinos para la salud, excepto que cuente con el marcado específico. Respetar las advertencias técnicas sobre la seguridad, citadas en el manual de uso.



ATENCIÓN:

- **SIEMPRE RETIRE LA BOLSA DE TELA ANTES DE ASPIRAR LOS LÍQUIDOS**
- Proteger la máquina de la escarcha.
- Esta máquina no es apta para aspirar refrigerantes y lubricantes, excepto que cuente con el equipamiento específico.

ASPIRADOR EN SECO



PELIGRO:

La máquina se ha desarrollado solo para aspirar cuerpos sólidos secos; no debe utilizarse para otras finalidades.



ADVERTENCIA:

- La máquina no es apta para aspirar polvos dañinos para la salud.
- **UTILICE SIEMPRE LA BOLSA DE RECOLECCIÓN PARA ASPIRAR EL POLVO.**

PARTES DE LA MÁQUINA

1. Cabezal de aspiración.
 - 1.1 Manilla de elevación.
 - 1.2 Gancho de soporte del cable de alimentación.
 - 1.3 Interruptor activación - desactivación aspiración.
 - 1.4 Interruptor activación - desactivación nebulización producto químico.
 - 1.5 Cable de alimentación.
 - 1.6 Filtro de espuma.
 - 1.7 Flotador mecánico.
 - 1.8 Filtro de aspiración de la solución detergente.
 - 1.9 Tubo de aspiración de la solución detergente.
 - 1.10 Tapón del tanque de la solución detergente.
 - 1.11 Empalme rápido tubo distribución de la solución detergente.
2. Cuba de recogida.
 - 2.1 Gancho de fijación de la tapa de aspiración.
 - 2.2 Boca.
 - 2.3 Pulsador de desbloqueo del tubo de aspiración.
 - 2.4 Rueda pivotante.
3. Tanque solución detergente.
4. Filtro de tela (Para aspirar el polvo)

PUESTA EN FUNCIONAMIENTO DE LA MÁQUINA

Antes de comenzar el trabajo respetar los pasos siguientes:

1. Apoyar la parte inferior del embalaje exterior en el suelo.

NOTA: Tomar como referencia las imágenes impresas en la caja.

2. Abrir el cartón exterior.
3. Quitar los accesorios que se encuentran en el interior del cartón y apoyarlos delicadamente al suelo.
4. Extraer la máquina de los embalajes.

NOTA: se recomienda conservar todos los materiales del embalaje para un posible transporte de la máquina.

PRUDENCIA: Estas operaciones deben realizarse utilizando guantes para protegerse del posible contacto con bordes o puntas de objetos metálicos.

PELIGRO: antes de usar, se debe controlar el estado y la seguridad de servicio de la máquina con las herramientas de trabajo, en especial, del cable de alimentación y del cable alargador. Si la máquina no se encuentra en perfecto estado, se prohíbe su uso.

5. Introducir el tubo de aspiración en la boca presente en la cuba de recogida, presionar el pulsador presente en la boca e introducir dicho tubo hasta hacer tope (Fig. 01).
6. Conectar el empalme rápido del tubo de alimentación de detergente del accesorio al empalme rápido del cabezal de aspiración (Fig. 02).

Comenzar el trabajo:

1. Verificar que el interruptor de mando del motor de aspiración se encuentre en posición "OFF"; en caso contrario, colocar el interruptor en posición de apagado (Fig. 03).
2. Verificar que el interruptor de mando de alimentación del detergente se encuentre en posición "OFF"; en caso contrario, colocar el interruptor en posición de apagado (Fig. 04).
3. Comprobar que la clavija que se encuentra en el cable de alimentación esté desconectada de la toma de la red de alimentación, en caso contrario desconectarla.

ADVERTENCIA: Para evitar daños en el cable de alimentación, desconectar la clavija de la toma de red, tirando directamente de la clavija y no del cable.

4. Liberar el cabezal de aspiración (Fig. 05) y controlar que el filtro de espuma esté posicionado correctamente.

NOTA: Para el uso en superficie mojada, se aconseja verificar que la cuba de recogida no contenga polvo, antes del uso.

ADVERTENCIA: Para evitar que se dañe el tubo de aspiración de la solución detergente, no levantar demasiado la tapa de aspiración.

5. Desenroscar el tapón del tanque de la solución detergente (Fig. 06), colocar el cabezal de aspiración en el suelo.
6. Utilizando la manilla específica, retirar de la cuba de recogida, el tanque de la solución detergente (Fig. 07).
7. Llenar el tanque con una mínima cantidad de detergente y agua limpia (no sobrepasar la marca de MÁX).

PRUDENCIA: Se aconseja llevar siempre guantes de protección antes de manejar detergentes o soluciones ácidas o alcalinas para evitar lesiones graves en las manos.

ATENCIÓN: Siempre utilizar detergentes que según la etiqueta del fabricante estén indicados para máquinas lava-moquetas. No usar productos ácidos, alcalinos y solventes que no contengan dicha indicación.

ATENCIÓN: Emplear siempre detergente de baja espuma. Para evitar la formación de espuma, colocar una mínima cantidad de producto en el tanque. No emplear ácidos en estado puro.

8. Utilizando la manilla específica, introducir el tanque de la solución detergente en la cuba de recogida.
9. Colocar el filtro de aspiración (Fig. 8) dentro del tanque solución detergente y enroscar el tapón de cierre.
10. Fijar el cabezal de aspiración a la cuba de recogida (Fig. 9).
11. Introducir la clavija del cable de alimentación en la toma de la red de alimentación.

ATENCIÓN: No superar el valor máximo de impedancia de red permitido para el punto de conexión eléctrica (véase Datos técnicos). En caso de dudas con respecto a la impedancia de red presente en el punto de conexión, se ruega contactar con la empresa proveedora de energía eléctrica.

12. Encender la máquina, colocando el interruptor de mando del motor de aspiración en la posición "ON" (Fig. 10).
13. Activar la nebulización de la solución detergente, colocando el interruptor de activación - desactivación del producto químico en la posición "ON" (Fig. 11).
14. **ATENCIÓN:** La máquina está equipada con un presostato que permite encender y apagar la bomba en modo automático. Al presionar la palanca en la boquilla de succión, la bomba se enciende, si se suelta la bomba se apaga.
15. Comenzar el trabajo.

ATENCIÓN: Antes de utilizar la máquina, probar la estabilidad del color y la resistencia al agua en un punto poco visible del objeto a limpiar.

ATENCIÓN: No limpiar superficies sensibles al agua como por ejemplo parquet (la humedad podría infiltrarse y dañar el piso).

NOTA: El agua caliente (máximo 50 °C) aumenta el efecto detergente.

ATENCIÓN: Accionar la bomba del detergente solo en caso de uso. Evitar el funcionamiento en seco y la acumulación de presión.

ATENCIÓN: El termostato de protección desactiva la bomba del detergente ante un posible sobrecalentamiento. Después de la fase de enfriamiento (20-30 minutos) la bomba está nuevamente lista para el uso.

NOTA: Para nebulizar de forma continua es posible fijar la palanca de nebulización, presionar la palanca de nebulización y empujar hacia atrás la tecla de regulación.

ATENCIÓN: Recorrer la superficie a limpiar pasando varias veces sobre la misma zona. Durante esta operación, llevar hacia atrás la boca (no empujar).

SUGERENCIAS PARA LA LIMPIEZA

NOTA: Trabajar siempre desde la luz hacia la sombra (por ejemplo de la ventana hacia la puerta).

NOTA: Trabajar siempre desde la superficie limpia hacia la sucia.

NOTA: La moqueta con fondo de yute, si se limpia con demasiada agua puede contraerse y desteñirse.

NOTA: Después de la limpieza de moquetas de pelo largo, cepillarlas cuando aún están húmedas en el sentido del pelo (por ejemplo con un cepillo para pelos o un estropajo).

NOTA: Caminar sobre la superficie tratada o colocar muebles sobre la misma solo cuando está seca, para que no se formen marcas o manchas de herrumbre.

MÉTODOS DE LIMPIEZA

NOTA: En caso de poca suciedad o normal (limpieza doméstica):

- Activar la aspiración y la nebulización.
- Rociar y aspirar al mismo tiempo la solución detergente en una sola pasada.
- Luego, apagar el interruptor para nebulizar y aspirar los restos de la solución detergente.
- Repetir la limpieza con agua limpia y caliente.

NOTA: En caso de suciedad intensa o de manchas (limpieza profunda):

- Activar la nebulización.
- Aplicar la solución detergente y dejar que actúe durante 5 minutos como mínimo (aspiración desactivada).
- Luego limpiar la superficie como en el caso de poca suciedad o normal.
- Repetir la limpieza de las moquetas con agua.

VACIADO CUBA DE RECOGIDA

Al finalizar el trabajo y antes de realizar cualquier tipo de mantenimiento, realizar las siguientes operaciones:

1. Llevar la máquina al lugar indicado para la descarga de la cuba de recogida.

NOTA: El lugar previsto para esta operación debe estar en conformidad con la normativa vigente de respeto al medio ambiente.

PRUDENCIA: Estas operaciones deben realizarse usando guantes para protegerse las manos.

1. Verificar que el interruptor de mando del motor de aspiración se encuentre en posición "OFF", en caso contrario colocar el interruptor en posición de apagado (Fig. 03).
2. Verificar que el interruptor de mando de alimentación del detergente se encuentre en posición "OFF"; en caso contrario, colocar el interruptor en posición de apagado (Fig. 04).
3. Comprobar que la clavija que se encuentra en el cable de alimentación esté desconectada de la toma de la red de alimentación, en caso contrario desconectarla.

ADVERTENCIA: Para evitar daños en el cable de alimentación, desconectar la clavija de la toma de red, tirando directamente de la clavija y no del cable.

4. Liberar el cabezal de aspiración (Fig. 05), desenroscar el tapón del tanque de la solución detergente (Fig. 06), apoyar en el suelo el cabezal de aspiración.
5. Utilizando la manilla específica, retirar de la cuba de recogida, el tanque de la solución detergente (Fig. 07).
6. Vaciar la cuba de recogida.
7. Montar nuevamente el conjunto.

VACIADO DEL TANQUE DE LA SOLUCIÓN DETERGENTE

Al finalizar el trabajo y antes de realizar cualquier tipo de mantenimiento, realizar las siguientes operaciones:

1. Llevar la máquina al lugar indicado para la descarga de la cuba de recogida.

NOTA: El lugar previsto para esta operación debe estar en conformidad con la normativa vigente de respeto al medio ambiente.

PRUDENCIA: Se aconseja llevar siempre guantes de protección antes de manejar detergentes o soluciones ácidas o alcalinas para evitar lesiones graves en las manos.

1. Verificar que el interruptor de mando del motor de aspiración se encuentre en posición "OFF", en caso contrario colocar el interruptor en posición de apagado (Fig. 03).
2. Verificar que el interruptor de mando de alimentación del detergente se encuentre en posición "OFF"; en caso contrario, colocar el interruptor en posición de apagado (Fig. 04).
3. Comprobar que la clavija que se encuentra en el cable de alimentación esté desconectada de la toma de la red de alimentación, en caso contrario desconectarla.

ADVERTENCIA: Para evitar daños en el cable de alimentación, desconectar la clavija de la toma de red, tirando directamente de la clavija y no del cable.

4. Liberar el cabezal de aspiración (Fig. 05), desenroscar el tapón del tanque de la solución detergente (Fig. 06), apoyar en el suelo el cabezal de aspiración.
5. Utilizando la manilla específica, retirar de la cuba de recogida, el tanque de la solución detergente (Fig. 07).
6. Vaciar el tanque de la solución detergente, enjuagar el interior con agua limpia.

ATENCIÓN: El lugar previsto para esta operación debe estar en conformidad con la normativa vigente de respeto al medio ambiente.

ATENCIÓN: No verter el detergente directamente en la red de descarga, sino respetar la normativa vigente en materia de respeto del medio ambiente.

7. Llenar el tanque de la solución detergente con agua limpia.

ATENCIÓN: Llenar con agua limpia a una temperatura comprendida entre los 10°C y los 50°C.

8. Utilizando la manilla específica, introducir el tanque de la solución detergente en la cuba de recogida.
9. Colocar el filtro de aspiración (Fig.8) dentro del tanque de la solución detergente y enroscar el tapón de cierre.
10. Fijar el cabezal de aspiración a la cuba de recogida (Fig. 9).
11. Introducir la clavija del cable de alimentación en la toma de la red de alimentación.
12. Encender la máquina, colocando el interruptor de mando del motor de aspiración en posición "ON" (Fig. 10).
13. Activar la nebulización de la solución detergente, colocando el interruptor de activación - desactivación del producto químico en la posición "ON" (Fig.11).
14. Colocar el accesorio sobre un desagüe durante algunos minutos.
15. Apagar la máquina.

MANTENIMIENTO

Al finalizar el trabajo y antes de guardar la máquina, realizar el siguiente mantenimiento:

1. Colocar la máquina en el lugar específico para el mantenimiento.

PRUDENCIA: Estas operaciones deben realizarse usando guantes para protegerse las manos.

1. Verificar que el interruptor de mando del motor de aspiración se encuentre en posición "OFF", en caso contrario colocar el interruptor en posición de apagado (Fig. 03).
2. Verificar que el interruptor de mando de alimentación del detergente se encuentre en posición "OFF"; en caso contrario, colocar el interruptor en posición de apagado (Fig. 04).
3. Comprobar que la clavija que se encuentra en el cable de alimentación esté desconectada de la toma de la red de alimentación, en caso contrario desconectarla.

ADVERTENCIA: Para evitar daños en el cable de alimentación, desconectar la clavija de la toma de red, tirando directamente de la clavija y no del cable.

4. Liberar el cabezal de aspiración (Fig.05), desenroscar el tapón del tanque de la solución detergente (Fig.06), apoyar en el suelo el cabezal de aspiración.
5. Utilizando la manilla específica, retirar de la cuba de recogida, el tanque de la solución detergente (Fig.07). Vaciar y limpiar el tanque de la solución detergente.
6. Quitar el filtro de espuma (Fig.12).
7. Limpiar el flotador de bloqueo de la espuma utilizando un paño húmedo (Fig.13).
8. Limpiar el interior de la cuba de recogida con un paño húmedo.
9. Montar nuevamente el conjunto.

AL FINALIZAR EL TRABAJO

Al finalizar el trabajo y antes de realizar cualquier tipo de mantenimiento, realizar las siguientes operaciones:

1. Colocar la máquina en el lugar indicado para el mantenimiento y realizar todos los procedimientos descritos en el capítulo "MANTENIMIENTO".
2. Llevar la máquina al lugar dispuesto para su reposo.
3. Verificar que el interruptor de mando del motor de aspiración se encuentre en posición "OFF", en caso contrario colocar el interruptor en posición de apagado (Fig. 03).
4. Verificar que el interruptor de mando de alimentación del detergente se encuentre en posición "OFF"; en caso contrario, colocar el interruptor en posición de apagado (Fig. 04).
5. Desenchufar la clavija del cable de alimentación de la toma de la red, desconectar la clavija del cable de la toma de la red de alimentación.

ADVERTENCIA: Para evitar daños en el cable de alimentación, desconectar la clavija de la toma de red, tirando directamente de la clavija y no del cable.

ATENCIÓN: Aparcar la máquina en un lugar cerrado, sobre una superficie plana; cerca de la misma no debe haber objetos que puedan dañarla o dañarse al entrar en contacto con la misma.

RESOLUCIÓN DE DESPERFECTOS

En este capítulo se presentan los problemas más habituales relacionados con el uso de la máquina. En caso de no solucionar los problemas con la siguiente información, contactar con el centro de asistencia más cercano.

PROBLEMA	POSIBLE CAUSA	SOLUCIÓN
LA MÁQUINA NO SE ENCIENDE	Interruptor general no activado.	Presionar el interruptor general.
	La clavija del cable de alimentación de la máquina está introducida de forma incorrecta en la toma de corriente de la red.	Conectar la clavija del cable de alimentación de la máquina en la toma de corriente de la red.
	Las especificaciones electrónicas de la máquina no se corresponden con las especificaciones electrónicas de la red de alimentación.	Controlar si los datos técnicos presentes en la placa matrícula de la máquina se correspondan con los datos de la red de alimentación.
	Cable de alimentación dañado.	Contactar de forma urgente con un técnico especializado.
ASPIRACIÓN INSUFICIENTE	El tubo de aspiración no está conectado correctamente a la boca de la cuba de recogida.	Conectar correctamente el tubo de aspiración en la boca de la cuba de recogida.
	Hay impurezas que obstruyen el circuito de aspiración (tubo de aspiración; tubo de alaruge; accesorio de aspiración).	Retirar las impurezas presentes en el circuito de aspiración.
	Hay impurezas que obstruyen los filtros de aspiración.	Retirar las impurezas presentes en los filtros de aspiración.
NO SALE LA SOLUCIÓN DETERGENTE	La bomba de alimentación de la solución detergente está apagada.	Activar la bomba de la solución detergente mediante el interruptor específico.
	Tanque de la solución detergente vacío.	Llenar el tanque de la solución detergente.
	Filtro de aspiración de la solución detergente obstruido.	Limpiar el filtro de aspiración de la solución detergente.
	El termostato de protección ha apagado la bomba del detergente debido a sobrecalentamiento.	Apagar y dejar enfriar la máquina 20-30 minutos aproximadamente.
CHORRO DE ROCÍADO IRREGULAR	La boquilla de nebulización de la boca está obstruida.	Limpiar la boquilla de nebulización de la boca de lavado.
	El tubo de distribución de la solución detergente está obstruido.	Limpiar el tubo de distribución de la solución detergente.

PROTECTION DE L'ENVIRONNEMENT25

UTILISATION CONFORME25

OBJET ET CONTENU DU MANUEL.....25

SÉCURITÉ25

SYMBLES UTILISÉS SUR L'APPAREIL.....25

SYMBLES UTILISÉS DANS CE MANUEL.....25

LÉGENDE DU TABLEAU DES DONNÉES TECHNIQUES25

AVERTISSEMENTS CONCERNANT LA SÉCURITÉ POUR LES ASPIRATEURS DE MATIÈRES SOLIDES/LIQUIDES25

NIVEAUX DE DANGER25

BRANCHEMENT AU RÉSEAU DE DISTRIBUTION ÉLECTRIQUE25

UTILISATION - EMPLOI27

TRANSPORT28

ENTRETIEN29

ACCESSOIRES ET PIÈCES DE RECHANGE29

CÂBLES DE RALLONGE29

ASPIRATEUR DE LIQUIDES29

PARTIES DE L'APPAREIL30

MISE EN MARCHÉ DE L'APPAREIL30

SUGGESTIONS POUR LE NETTOYAGE30

MÉTHODES DE NETTOYAGE30

VIDANGE DU BIDON DE RAMASSAGE30

VIDANGE DU RÉSERVOIR DE SOLUTION DÉTERGENTE.....30

ENTRETIEN31

À LA FIN DU TRAVAIL31

RÉSOLUTION PANNES31

DONNÉES TECHNIQUES39

Les descriptions contenues dans cette publication ne sont pas contractuelles. La société se réserve donc le droit d'apporter à tout moment d'éventuelles modifications aux organes, détails et fournitures d'accessoires qu'elle jugera opportunes pour des améliorations ou pour toute autre exigence de caractère constructif ou commercial. La reproduction même partielle des textes et des dessins contenus dans cette publication est interdite par la loi.

La société se réserve le droit d'apporter des modifications à caractère technique et/ou relatives aux équipements. Les images sont fournies à simple titre d'exemple et ne sont pas contraignantes pour le design et les équipements.

SYMBLES UTILISÉS DANS CE MANUEL

- Symbole du livre ouvert avec le i :**
Il indique qu'il faut consulter le manuel d'utilisation.
- Symbole du livre ouvert :**
Il indique à l'opérateur de lire le manuel d'utilisation avant d'utiliser l'appareil.
- Symbole d'endroit à l'abri :**
Les procédures précédées du symbole suivant doivent être effectuées rigoureusement dans un endroit à l'abri et sec.
- Symbole i :**
Il fournit à l'opérateur des informations supplémentaires pour améliorer l'utilisation de l'appareil.
- Symbole d'avertissement :**
Lire attentivement les sections précédées de ce symbole en respectant scrupuleusement ce qui y est indiqué, pour la sécurité de l'opérateur et de l'appareil.
- Symbole de danger substances corrosives :**
Il indique que l'opérateur doit toujours porter des gants de protection pour éviter de se blesser gravement les mains, à cause des substances corrosives.
- Symbole de port obligatoire des gants de protection :**
Il indique à l'opérateur de toujours porter des gants de protection pour éviter des lésions graves aux mains causées par des objets tranchants.

Avant d'utiliser l'appareil pour la première fois, lire ces instructions originales, les suivre et les conserver pour pouvoir les consulter ultérieurement ou en cas de revente de l'appareil.

- Avant d'effectuer la première mise en route, lire attentivement les normes de sécurité n. 5.956-249!
- Ne pas observer les normes de sécurité ni suivre les instructions peut provoquer l'endommagement de l'appareil et présenter des dangers pour l'utilisateur et les personnes autour.
- Les dommages éventuels dus au transport doivent immédiatement être communiqués au revendeur.

PROTECTION DE L'ENVIRONNEMENT

Tous les emballages sont recyclables. Les emballages ne doivent pas être jetés avec les ordures ménagères mais apportés dans une déchetterie.

Les appareils en fin d'utilisation contiennent des matériaux recyclables précieux et doivent être apportés à la déchetterie. Les batteries, l'huile ou substances similaires ne doivent pas être répandues dans l'environnement. Il faut donc éliminer les appareils inutilisés dans les déchetteries qui opèrent le tri.

UTILISATION CONFORME

AVERTISSEMENT:
Cet appareil est un injecteur/extracteur pour le nettoyage d'entretien ou le nettoyage soigné de tapis avec un effet détergent profond. Avec les accessoires respectifs (compris dans la fourniture), il est possible de l'utiliser aussi comme aspirateur multifonction.

OBJET ET CONTENU DU MANUEL

Ce manuel a pour objet de fournir au client toutes les informations nécessaires pour utiliser la machine de la manière la plus appropriée, autonome et sûre possible. Il comprend des informations concernant l'aspect technique, la sécurité, le fonctionnement, l'arrêt de la machine, l'entretien, les pièces de rechange et la mise au rebut. Avant d'effectuer toute opération sur la machine, les opérateurs et les techniciens qualifiés, doivent lire attentivement les instructions contenues dans ce manuel. En cas de doutes sur l'interprétation correcte des instructions, consulter le service après-vente le plus proche, pour obtenir les éclaircissements nécessaires.

SÉCURITÉ

Pour éviter des accidents, la collaboration de l'opérateur est essentielle. Aucun programme de prévention d'accidents ne peut être efficace sans la collaboration totale de la personne directement responsable du fonctionnement de la machine. La plupart des accidents qui se produisent dans une entreprise, au travail ou pendant les déplacements, sont causés par le non-respect des règles de prudence les plus élémentaires. Un opérateur attentif et prudent est la meilleure garantie contre les accidents et il est indispensable pour compléter tout programme de prévention.

SYMBLES UTILISÉS SUR L'APPAREIL





- Activation - désactivation de l'aspiration :
Placé sur la tête d'aspiration pour indiquer l'interrupteur de commande de l'aspiration.
- Activation - désactivation de la pompe de pulvérisation :
Placé sur la tête d'aspiration pour indiquer l'interrupteur de commande de la pompe de pulvérisation.

AVERTISSEMENTS CONCERNANT LA SÉCURITÉ POUR LES ASPIRATEURS DE MATIÈRES SOLIDES/LIQUIDES

Lire et observer ces avertissements liés à la sécurité avant la première utilisation de l'appareil. Conserver ces avertissements sur la sécurité afin de pouvoir les consulter ultérieurement ou les céder aux propriétaires successifs.

- Avant la mise en marche, lire la notice d'utilisation de l'appareil.
- Les étiquettes d'avertissement situées sur l'appareil fournissent d'importantes indications pour une utilisation sûre.
- Toujours suivre les indications données dans les instructions ainsi que les normes en vigueur en matière de sécurité.
- Conserver les plastiques de l'emballage hors de portée des enfants. Danger d'asphyxie !

NIVEAUX DE DANGER

-  **DANGER:** Cette signalisation indique un danger imminent pouvant provoquer des blessures graves voire la mort.
-  **AVERTISSEMENT:** Cette signalisation indique une situation de danger probable, pouvant provoquer des blessures graves voire la mort.
-  **PRUDENCE:** Cette signalisation indique une situation de danger probable, pouvant provoquer des blessures légères.
-  **ATTENTION :** Cette signalisation indique une situation de danger probable, pouvant provoquer des dommages aux objets.

BRANCHEMENT AU RÉSEAU DE DISTRIBUTION ÉLECTRIQUE

DANGER:

- Pour réduire le risque d'incendie, de choc électrique ou de lésions, avant l'utilisation veiller à lire et à suivre toutes les instructions sur la sécurité et les signalisations d'attention. Cet aspirateur est conçu pour être sûr lorsqu'il est utilisé pour des fonctions de nettoyage selon ce qui est spécifié. En cas de vérifier des dommages sur des composants électriques ou mécaniques, il faut faire réparer l'aspirateur et/ou l'accessoire concerné auprès d'un service après-vente compétent ou du fabricant avant l'utilisation, pour éviter d'autres dommages sur l'appareil ou des lésions physiques à l'utilisateur.
- Avant de brancher l'appareil à la prise de courant, vérifier que les données électriques figurant que la plaquette correspondent à celles du réseau d'alimentation. **L'appareil doit exclusivement être alimenté en courant alternatif et avec une tension égale à celle indiquée sur la plaque matricule.**
- La prise pour le câble d'alimentation doit avoir la mise à terre réglementaire.
- Le câble de branchement au réseau d'alimentation fourni avec l'appareil doit exclusivement être utilisé avec cet appareil et non avec d'autres.
- Avant chaque utilisation, vérifier que la ligne de branchement ne soit pas endommagée, ainsi que la fiche d'alimentation. Si la ligne est endommagée, contacter immédiatement un technicien pour effectuer les réparations nécessaires.
- L'installation électrique et le branchement de l'appareil doivent exclusivement être effectués par un électricien-installateur, de façon conforme à la norme IEC 60364-1.
- Ne jamais toucher la fiche d'alimentation avec les mains mouillées.
- Faire attention à ne pas endommager le câble de raccordement au réseau ou le câble de la rallonge en passant dessus, en les écrasant, en les tirant ou autre. Protéger le câble de la chaleur et des contacts avec les huiles ou les arêtes coupantes.
- Vérifier régulièrement que le câble de raccordement au réseau de distribution électrique ne soit pas endommagé, par exemple par la formation de fissures ou des traces de vieillissement. Si on détecte des traces d'endommagement, il faut remplacer le câble avant d'utiliser à nouveau l'appareil.
- La dispositif de protection contre les jets d'eau et la résistance mécanique doivent être en parfait état, même après un éventuel remplacement des joints du câble de raccordement au réseau ou du câble de rallonge.
- Ne pas nettoyer l'appareil avec le tuyau flexible ou un jet d'eau à haute pression (risque de court-circuit ou autres pannes électriques).

ATTENTION :

- Le régime transitoire d'insertion provoque une chute de tension temporaire.

- Si les conditions du réseau sont défavorables, les autres appareils électriques peuvent subir des dommages.
- Ces dommages sont prévus si l'impédance du réseau est inférieure à $0,15\Omega$.

UTILISATION - EMPLOI

DANGER:

- Il est interdit d'utiliser l'appareil avec le câble ou la fiche endommagés. Pour le débrancher de la prise électrique, saisir la fiche, non pas le câble. Ne pas manipuler la fiche ou l'aspirateur avec les mains mouillées. Désactiver toutes les commandes avant de débrancher l'appareil de la prise électrique.
- Ne pas tirer l'appareil ni le transporter par le câble, ne pas utiliser le câble comme poignée, ne pas fermer une porte sur le câble ni tirer le câble autour de bords ou d'angles aiguisés. Ne pas passer l'aspirateur sur le câble. Maintenir le câble éloigné de surfaces chaudes.
- Faire beaucoup plus d'attention lorsque le nettoyage s'effectue sur des échelles.
- L'appareil ne doit pas être utilisé ou maintenu à l'extérieur en conditions d'humidité ou exposé directement à la pluie.
- La température de stockage doit être comprise entre -25 °C et $+55\text{ °C}$.
- Conditions d'emploi : température ambiante comprise entre 0 °C et 40 °C avec une humidité relative comprise entre 30 et 95%. L'aspirateur a uniquement été développé pour le nettoyage à sec et ne doit pas être utilisé ou rangé en extérieur, dans des conditions humides.
- Avant l'utilisation, s'assurer que l'appareil est en parfait état de marche et remplit les conditions de sécurité, ainsi que les équipements de travail. Contrôler tout particulièrement le câble de la rallonge. Au cas où l'appareil ne serait pas en parfait état, débrancher immédiatement la fiche d'alimentation de la prise de secteur. L'appareil ne doit pas être utilisé.
- En cas d'utilisation de l'appareil dans un milieu à risque (une station service par exemple), il faut respecter les normes de sécurité. Il est interdit d'utiliser l'appareil dans des endroits potentiellement explosifs.
- Certaines substances peuvent former des vapeurs et des mélanges explosifs lorsqu'elles entrent en contact avec l'air aspiré.
- Ne jamais aspirer les substances suivantes:
 - ◆ Gaz explosifs ou inflammables, liquides et poussières (poussières réactives).
 - ◆ Les poussières métalliques réactives (par exemple l'aluminium, le magnésium, le zinc) mélangées à des détergents très alcalins et acides.
 - ◆ Acides et solutions alcalines à l'état pur.
 - ◆ Solutions organiques (par exemple l'essence, les diluants pour la peinture, l'acétone ou le gazole).

AVERTISSEMENT:

- Maintenir les cheveux, les vêtements longs, les doigts et toutes les parties du corps éloignés des ouvertures et des parties en mouvement. N'introduire d'objets dans les ouvertures ni utiliser l'appareil avec l'ouverture bloquée. Maintenir les ouvertures libres de poussière, de poils, de cheveux et tout autre élément pouvant réduire le débit d'air.
- Cet appareil n'est pas adapté à l'aspiration de poussière dangereuse.
- Il est interdit de l'utiliser pour aspirer des liquides inflammables ou combustibles tels que l'essence, ou dans des zones où ceux-ci peuvent être présents.
- Ne pas aspirer d'éléments qui brûlent ou fument tels que des cigarettes, des allumettes ou des cendres incandescentes.
- **L'utilisation de l'appareil est autorisée aux enfants au-dessus de 8 ans et aux personnes avec des capacités physiques, sensorielles ou mentales réduites ou sans de l'expérience et des connaissances à condition qu'elles soient surveillées ou qu'elles aient reçu des instructions**

concernant l'utilisation en toute sécurité de l'appareil et qu'elles comprennent les risques liés à cette utilisation.

- Les enfants doivent être surveillés pour s'assurer qu'ils ne jouent pas avec l'appareil.
- Il est interdit aux enfants de réaliser le nettoyage et l'entretien concernant l'utilisateur sans surveillance.
- Cet appareil est destiné à être utilisé exclusivement dans des locaux fermés.
- Ne pas laisser l'appareil sans surveillance lorsqu'il est branché à la prise de courant. Le débrancher de la prise lorsqu'il n'est pas utilisé et avant l'entretien.
- Ne pas aspirer d'objets en feu ou ardents.
- Il est interdit d'aspirer les personnes et les animaux avec cet appareil.
- En cas de basses températures, il ne faut pas utiliser l'appareil au dehors.

PRUDENCE:

- Éviter que l'appareil en fonction ne parvienne à une distance rapprochée d'organes délicats tels que les oreilles, la bouche, les yeux, etc.
- Ne pas utiliser l'appareil sans les filtres. **Il faut que l'aspirateur à sec ait le filtre à manche toujours monté dans l'appareil.** L'aspirateur à humide doit toujours avoir, le filtre à humide et le système flotteur montés dans l'appareil pendant le fonctionnement TANT À HUMIDE QU'À SEC. Il faut remarquer aussi que lorsque le filtre à manche est utilisé pendant les opérations d'aspiration à humide, le facteur de remplissage du récipient peut varier.
- Nettoyer régulièrement le dispositif limiteur du niveau d'eau et l'examiner pour identifier la présence de signes d'endommagement.
- L'appareil doit être conservé exclusivement dans des locaux fermés.
- Si l'aspirateur ne fonctionne pas convenablement ou qu'il a été fait tomber, endommagé, laissé à l'extérieur ou fait tomber dans l'eau, l'envoyer à un service après-vente ou au distributeur.
- Toujours utiliser l'appareil pour l'usage prévu, en tenant compte des conditions locales et en prenant garde à l'éventuelle présence de tiers, notamment d'enfants, en phase de travail
- Ne jamais laisser la machine sans surveillance tant qu'elle n'est pas désactivée et débranchée du réseau d'alimentation.
- Toujours porter les gants de protection pour travailler avec l'appareil.
- L'appareil doit uniquement être utilisé par des personnes connaissant son fonctionnement et ayant donné preuve de leur connaissance, spécifiquement chargées de l'utiliser.
- Ne pas poser de récipients contenant des liquides sur l'appareil.
- En cas d'incendie, utiliser un extincteur à poudre. Ne pas utiliser d'eau.
- En cas de fuite de mousse ou de liquide, éteindre immédiatement l'appareil.
- Utiliser uniquement les détergents conseillés par le fabricant et respecter les indications d'utilisation, d'élimination et d'avertissement du fabricant du détergent.
- Ne pas utiliser de détergents abrasifs, de détergents pour le verre ou de détergents universels !

TRANSPORT

AVERTISSEMENT:

- Avant de le transporter, fermer tous les crochets de blocage de la tête d'aspiration.
- Ne pas basculer l'appareil en cas de présence de liquide dans le bidon de ramassage de la saleté.
- Durant le transport de l'appareil, le moteur doit être arrêté. Vérifier aussi que l'appareil est disposé de façon stable et sûre.

ENTRETIEN

DANGER:

- Avant de nettoyer et d'effectuer un entretien de l'appareil ou avant de remplacer des pièces éventuelles, éteindre l'appareil et débrancher la fiche de la prise de secteur.
- Les réparations doivent être effectuées exclusivement par des centres d'assistance agréés ou des experts du secteur, connaissant bien toutes les normes de sécurité en vigueur en la matière.
- Respecter le contrôle de sécurité selon les dispositions locales pour les appareils à usage commercial.

ACCESSOIRES ET PIÈCES DE RECHANGE

PRUDENCE:

N'utiliser que les pièces et accessoires autorisés par le fabricant. Les pièces et accessoires d'origine garantissent un emploi sûr et efficace de l'appareil.

CÂBLES DE RALLONGE

PRUDENCE:

LONGUEUR DU CÂBLE	SECTION DU CÂBLE	
	<16A	<25A
Jusqu'à 20 m	1,5 mm ²	2,5 mm ²
De 20 m à 50 m	2,5 mm ²	4,0 mm ²

Utiliser exclusivement comme câbles de rallonge les matériaux indiqués clairement par le fabricant (s'adresser au distributeur agréé) ou des modèles supérieurs en ce qui concerne la qualité. Lors de l'emploi d'un câble de rallonge, observer la section minimale de celui-ci.

ASPIRATEUR DE LIQUIDES

DANGER:

- Le dispositif de limitation du niveau d'eau doit être régulièrement nettoyé et soumis à des contrôles réguliers pour s'assurer que rien n'est cassé ou usé.
- En cas de formation de mousse ou de fuite de liquide, éteindre immédiatement l'appareil !
- Sauf indication diverse figurant sur les instructions, les substances liquides peuvent être aspirées, jusqu'à une température de 45°C maximum.

AVERTISSEMENT:

Cet appareil n'est pas adapté à l'aspiration de poussières dangereuses pour la santé, sauf si un marquage spécial est présent. Respecter les avertissements techniques concernant la sécurité figurant dans la notice d'utilisation.

ATTENTION :

- **ENLEVEZ TOUJOURS LE SAC DE TISSU AVANT D'ASPIRER LES LIQUIDES**
- Protéger l'appareil contre le gel.
- Cet appareil n'est pas adapté à l'aspiration de substances réfrigérantes et lubrifiantes sauf si un équipement spécial est prévu.

ASPIRATEUR À SEC

DANGER :

L'appareil a été développé pour aspirer les corps solides secs uniquement. Il ne doit pas être utilisé à d'autres fins.

AVERTISSEMENT :

- **UTILISEZ TOUJOURS LE SAC DE COLLECTE POUR ASPIRER LA POUSSIÈRE.**
- L'appareil n'est pas adapté à l'aspiration de poussières dangereuses pour la santé.

PARTIES DE L'APPAREIL

1. Tête d'aspiration.
 - 1.1 Poignée de levage.
 - 1.2 Crochet de support du câble d'alimentation.
 - 1.3 Interrupteur d'activation - désactivation de l'aspiration.
 - 1.4 Interrupteur d'activation - désactivation de la pulvérisation du produit chimique.
 - 1.5 Câble d'alimentation.
 - 1.6 Filtre en éponge.
 - 1.7 Flotteur mécanique.
 - 1.8 Filtre d'aspiration de la solution détergente.
 - 1.9 Tuyau d'aspiration de la solution détergente.
 - 1.10 Bouchon de réservoir de solution détergente.
 - 1.11 Raccord rapide du tuyau de distribution de la solution détergente.
2. Bidon de ramassage.
 - 2.1 Crochet de fixation de la calotte d'aspiration.
 - 2.2 Buse.
 - 2.3 Bouton de déblocage du tuyau d'aspiration.
 - 2.4 Roue pivotante.
3. Réservoir de solution détergente.
4. Filtre en tissu Pour aspirer la poussière.

MISE EN MARCHÉ DE L'APPAREIL

Avant de commencer à employer la machine, il faut effectuer ce qui suit :

1. Positionner la partie basse de l'emballage extérieur au contact du sol.
 - REMARQUE** : Utiliser comme référence les pictographies imprimées sur le carton.
2. Ouvrir le carton extérieur.
3. Enlever les accessoires présents à l'intérieur du carton et les poser délicatement au sol.
4. Extraire l'appareil de l'emballage.
 - REMARQUE** : il est conseillé de garder tous les éléments d'emballage pour un éventuel transport de l'appareil.
 - PRUDENCE** : ces opérations doivent être effectuées en utilisant des gants pour se protéger contre tout contact avec des bords ou pointes d'objets métalliques.
 - DANGER** : Avant l'utilisation, il faut contrôler le bon état et la sécurité de fonctionnement de l'appareil et des équipements de travail, en particulier le câble d'alimentation et le câble de rallonge. Si l'état n'est pas parfait, l'utilisation de l'appareil est interdite.
5. Introduire le tuyau d'aspiration de la buse du bidon de ramassage, appuyer sur le bouton situé sur la buse et introduire le tuyau d'aspiration à fond (Fig. 01).
6. Connecter le raccord rapide du tuyau de distribution du détergent de l'accessoire au raccord rapide de la tête d'aspiration (Fig. 02).

Commencer le travail :

1. Vérifier si l'interrupteur de commande du moteur d'aspiration est bien commuté sur « OFF » ; dans le cas contraire, commuter l'interrupteur sur la position éteinte (Fig. 03).
2. Vérifier si l'interrupteur de commande de la distribution de solution détergente est bien commuté sur « OFF » ; dans le cas contraire, commuter l'interrupteur sur la position éteinte (Fig. 04).
3. Vérifier si la fiche du cordon d'alimentation est débranchée du secteur, dans le cas contraire, la débrancher.
 - AVERTISSEMENT** : pour éviter d'endommager le cordon d'alimentation, débrancher directement la fiche de la prise secteur sans tirer le câble.
4. Libérer la tête d'aspiration (Fig. 05) et vérifier si le filtre en éponge est correctement mis en place.
 - REMARQUE** : Pour l'emploi sur le sol mouillé, il est conseillé de vérifier si l'intérieur du bidon de ramassage a bien été vidé et ne contient aucune poussière avant l'emploi.
 - AVERTISSEMENT** : Pour éviter des dommages au tuyau d'aspiration de la solution détergente, ne pas trop soulever la calotte d'aspiration.
5. Dévisser le bouchon de réservoir de solution détergente (Fig. 06), remettre la tête d'aspiration au sol.
6. À l'aide de la poignée correspondante, déposer depuis l'intérieur du bidon de ramassage le réservoir de solution détergente (Fig. 07).
7. Remplir le réservoir avec un quantité minimale de détergent et d'eau propre (non pas trop, observer l'indication MAX).
 - PRUDENCE** : lors de la manipulation de détergents ou de solutions acides ou alcalines, il est conseillé de toujours porter des gants de protection pour éviter des lésions graves aux mains.
 - ATTENTION** : Utiliser toujours des détergents dont l'étiquette du fabricant mentionne l'utilisation pour auto-laveuses de moquettes. Ne pas utiliser de produits acides, alcalins ou solvants ne reportant pas cette indication.
 - ATTENTION** : toujours utiliser des détergents à mousse modérée. Pour éviter avec sécurité la production de mousse, introduire dans le réservoir une quantité minimale de produit. Ne pas utiliser d'acides à l'état pur.
8. À l'aide de la poignée correspondante, insérer à l'intérieur du bidon de ramassage le réservoir de solution détergente.
9. Insérer à l'intérieur du réservoir de solution détergente le filtre d'aspiration (Fig. 8), visser le bouchon de fermeture.
10. Fixer la tête d'aspiration au bidon de ramassage (Fig. 9).
11. Brancher la fiche du cordon d'alimentation dans la prise de secteur.
 - ATTENTION** : Ne pas franchir la valeur maximale d'impédance autorisée sur le secteur à l'endroit du branchement électrique (voir Données Techniques). En cas de doutes sur l'impédance du secteur à l'endroit du branchement, veuillez contacter votre fournisseur d'électricité.
12. Mettre l'appareil en marche en commutant l'interrupteur de commande du moteur d'aspiration sur « ON » (Fig. 10).
13. Activer la pulvérisation de la solution détergente en mettant l'interrupteur d'activation - désactivation du produit chimique sur « ON » (Fig. 11).
14. **ATTENTION** : La machine est équipée d'un pressostat qui permet d'allumer et d'éteindre la pompe en mode automatique. En appuyant sur le levier sur la buse d'aspiration la pompe se met en marche, si elle est relâchée la pompe s'arrête.
15. Commencer le travail.

ATTENTION : Avant d'utiliser l'appareil, vérifier sur un point caché de l'objet à nettoyer la stabilité de la couleur et de la résistance à l'eau.

ATTENTION : Ne pas nettoyer de surfaces sensibles à l'eau telles que le parquet (l'humidité pourrait entrer et endommager le sol).

REMARQUE : L'eau chaude (maximum 50 °C) augmente l'effet détergent.

ATTENTION : Actionner la pompe à détergent uniquement en cas d'utilisation. Éviter un fonctionnement à sec et la formation de pression bloquée.

ATTENTION : Le thermostat de protection désactive la pompe à détergent en cas de danger de surchauffe. Après la phase de refroidissement (20 - 30 minutes) la pompe est à nouveau prête à l'emploi.

REMARQUE : Pour la pulvérisation continue, il est possible de fixer le levier de pulvérisation, appuyer sur le levier de pulvérisation et pousser en arrière la touche de réglage.

ATTENTION : Parcourir la surface à nettoyer par recouvrement. Pendant cette opération, tirer en arrière la buse (ne pas pousser).

SUGGESTIONS POUR LE NETTOYAGE

- REMARQUE** : Agir toujours de la lumière à l'ombre (par exemple, de la fenêtre à la porte).
- REMARQUE** : Agir toujours de la surface propre vers la surface sale.
- REMARQUE** : La moquette avec un fond en jute, en cas d'intervention de nettoyage trop mouillée, peut se contracter et décolorer.
- REMARQUE** : Brosser les tapis à long poil après le nettoyage lorsqu'ils sont encore mouillés en direction du poil (par exemple, avec une brosse pour poils ou un torchon).
- REMARQUE** : Parcourir la surface traitée ou y placer des meubles uniquement après le séchage pour éviter la formation éventuelle de marques ou de taches de rouille.

MÉTHODES DE NETTOYAGE

- REMARQUE** : En cas de saleté de légère à normale (nettoyage domestique) :
 - Activer l'aspiration et la pulvérisation.
 - Pulvériser et aspirer simultanément la solution détergente dans un seul passage.
 - Ensuite éteindre l'interrupteur pour pulvériser et aspirer les restes de la solution détergente.
 - Après le nettoyage, nettoyer à nouveau les tapis avec de l'eau propre et chaude.
- REMARQUE** : En cas de saleté intense ou taches (nettoyage de fond) :
 - Allumer la pulvérisation.
 - Appliquer la solution détergente et faire agir pendant au moins 5 minutes (aspiration désactivée).
 - Ensuite nettoyer la surface comme dans le cas de saleté légère/normale.
 - Après le nettoyage, nettoyer à nouveau les tapis avec de l'eau.

VIDANGE DU BIDON DE RAMASSAGE

À la fin du travail et avant toute sorte d'entretien, effectuer les opérations suivantes :

1. Mettre l'appareil dans le lieu destiné au vidage du bidon de ramassage.
 - REMARQUE** : le local destiné à cette opération doit être conforme à la réglementation en vigueur en matière de respect de l'environnement.
 - PRUDENCE** : Ces opérations doivent être effectuées en utilisant des gants pour protéger les mains.
1. Vérifier si l'interrupteur de commande du moteur d'aspiration est bien commuté sur « OFF » ; dans le cas contraire, commuter l'interrupteur sur la position éteinte (Fig. 03).
2. Vérifier si l'interrupteur de commande de la distribution de solution détergente est bien commuté sur « OFF » ; dans le cas contraire, commuter l'interrupteur sur la position éteinte (Fig. 04).
3. Vérifier si la fiche du cordon d'alimentation est débranchée du secteur, dans le cas contraire, la débrancher.
 - AVERTISSEMENT** : pour éviter d'endommager le cordon d'alimentation, débrancher directement la fiche de la prise secteur sans tirer le câble.
4. Libérer la tête d'aspiration (Fig. 05), dévisser le bouchon de réservoir de solution détergente (Fig. 06), poser la tête d'aspiration au sol.
5. À l'aide de la poignée correspondante, déposer depuis l'intérieur du bidon de ramassage le réservoir de solution détergente (Fig. 07).
6. Vidanger le bidon de ramassage.
7. Remonter l'ensemble.

VIDANGE DU RÉSERVOIR DE SOLUTION DÉTERGENTE

À la fin du travail et avant toute sorte d'entretien, effectuer les opérations suivantes :

1. Mettre l'appareil dans le lieu destiné au vidange du bidon de ramassage.



REMARQUE : le local destiné à cette opération doit être conforme à la réglementation en vigueur en matière de respect de l'environnement.



PRUDENCE : lors de la manipulation de détergents ou de solutions acides ou alcalines, il est conseillé de toujours porter des gants de protection pour éviter des lésions graves aux mains.

1. Vérifier si l'interrupteur de commande du moteur d'aspiration est bien commuté sur « OFF » ; dans le cas contraire, commuter l'interrupteur sur la position éteinte (Fig. 03).
2. Vérifier si l'interrupteur de commande de la distribution de solution détergente est bien commuté sur « OFF » ; dans le cas contraire, commuter l'interrupteur sur la position éteinte (Fig. 04).
3. Vérifier si la fiche du cordon d'alimentation est débranchée du secteur, dans le cas contraire, la débrancher.



AVERTISSEMENT : pour éviter d'endommager le cordon d'alimentation, débrancher directement la fiche de la prise secteur sans tirer le câble.

4. Libérer la tête d'aspiration (Fig. 05), dévisser le bouchon de réservoir de solution détergente (Fig. 06), poser la tête d'aspiration au sol.
5. À l'aide de la poignée correspondante, déposer depuis l'intérieur du bidon de ramassage le réservoir de solution détergente (Fig. 07).
6. Vidanger le réservoir de solution détergente, rincer l'intérieur avec de l'eau propre.



ATTENTION : le local destiné à cette opération doit être conforme à la réglementation en vigueur en matière de respect de l'environnement.



ATTENTION : ne pas jeter directement le détergent dans les égouts, mais se conformer à la réglementation en vigueur en matière de respect de l'environnement.

7. Remplir le réservoir de solution détergente avec de l'eau propre.



ATTENTION : remplir d'eau propre, à une température non supérieure à 50 °C et non inférieure à 10 °C.

8. À l'aide de la poignée correspondante, insérer à l'intérieur du bidon de ramassage le réservoir de solution détergente.
9. Insérer à l'intérieur du réservoir de solution détergente le filtre d'aspiration (Fig. 8), visser le bouchon de fermeture.
10. Fixer la tête d'aspiration au bidon de ramassage (Fig. 9).
11. Brancher la fiche du cordon d'alimentation dans la prise de secteur.
12. Mettre l'appareil en marche en commutant l'interrupteur de commande du moteur d'aspiration sur « ON » (Fig. 10).
13. Activer la pulvérisation de la solution détergente en mettant l'interrupteur d'activation - désactivation du produit chimique sur « ON » (Fig. 11).
14. Mettre l'accessoire sur un conduit d'écoulement et pulvériser pendant quelques minutes.
15. Éteindre l'appareil.

ENTRETIEN

À la fin du travail et avant de mettre l'appareil au repos, effectuer les opérations d'entretien suivantes :

1. Amener l'appareil dans le local prévu pour l'entretien.



PRUDENCE : Ces opérations doivent être effectuées en utilisant des gants pour protéger les mains.

1. Vérifier si l'interrupteur de commande du moteur d'aspiration est bien commuté sur « OFF » ; dans le cas contraire, commuter l'interrupteur sur la position éteinte (Fig. 03).
2. Vérifier si l'interrupteur de commande de la distribution de solution détergente est bien commuté sur « OFF » ; dans le cas contraire, commuter l'interrupteur sur la position éteinte (Fig. 04).
3. Vérifier si la fiche du cordon d'alimentation est débranchée du secteur, dans le cas contraire, la débrancher.



AVERTISSEMENT : pour éviter d'endommager le cordon d'alimentation, débrancher directement la fiche de la prise secteur sans tirer le câble.

4. Libérer la tête d'aspiration (Fig. 05), dévisser le bouchon de réservoir de solution détergente (Fig. 06), poser la tête d'aspiration au sol.
5. À l'aide de la poignée correspondante, déposer depuis l'intérieur du bidon de ramassage le réservoir de solution détergente (Fig. 07). Vidanger et nettoyer le réservoir de solution détergente.
6. Enlever le filtre en éponge (Fig. 12).
7. Nettoyer le flotteur de blocage de la mousse à l'aide d'un chiffon humide (Fig. 13).
8. Nettoyer l'intérieur du bidon de ramassage avec un chiffon humide.
9. Remonter l'ensemble.

À LA FIN DU TRAVAIL

À la fin du travail et avant toute sorte d'entretien, effectuer les opérations suivantes :

1. Porter l'appareil dans le lieu destiné à l'entretien et effectuer toutes les procédures listées dans le chapitre « ENTRETIEN ».
2. Ranger l'appareil à l'endroit prévu.
3. Vérifier si l'interrupteur de commande du moteur d'aspiration est bien commuté sur « OFF » ; dans le cas contraire, commuter l'interrupteur sur la position éteinte (Fig. 03).
4. Vérifier si l'interrupteur de commande de la distribution de solution détergente est bien commuté sur « OFF » ; dans le cas contraire, commuter l'interrupteur sur la position éteinte (Fig. 04).
5. Débrancher le câble d'alimentation de la prise de secteur, retirer la fiche du câble de la prise de secteur.



AVERTISSEMENT : pour éviter d'endommager le cordon d'alimentation, débrancher directement la fiche de la prise secteur sans tirer le câble.



ATTENTION : ranger l'appareil dans un endroit fermé, sur une surface plane et lisse. Il ne doit y avoir aucun objet susceptible d'endommager l'appareil ou de s'endommager à son contact, à proximité de celui-ci.

RÉSOLUTION PANNES

Ce chapitre décrit les problèmes les plus courants liés à l'utilisation de l'appareil. Dans le cas où les informations suivantes ne permettraient pas de résoudre les problèmes, contacter le service après-vente le plus proche.

PROBLÈME	CAUSE POSSIBLE	SOLUTION
L'APPAREIL NE S'ALLUME PAS	L'interrupteur général n'est pas activé.	Appuyer sur l'interrupteur général.
	La fiche du cordon d'alimentation de l'appareil n'est pas correctement montée sur la prise de courant de secteur.	Brancher la fiche du cordon d'alimentation de l'appareil sur la prise de courant de secteur.
	Les spécifications électroniques de l'appareil ne correspondent aux spécifications électroniques du réseau d'alimentation.	Contrôler si les données techniques figurant sur la plaque signalétique de l'appareil correspondent aux données du réseau d'alimentation.
	Le câble d'alimentation est endommagé.	Contactez immédiatement un technicien spécialisé.
L'ASPIRATION EST INSUFFISANTE	Le tuyau d'aspiration n'est pas bien branché sur l'embout du bidon de ramassage.	Brancher le tuyau d'aspiration de manière correcte sur l'embout du bidon de ramassage.
	Il y a des impuretés qui bouchent le circuit d'aspiration (tuyau d'aspiration ; tuyau de rallonge ; accessoire d'aspiration).	Enlever les impuretés présentes dans le circuit d'aspiration.
	Il y a des impuretés qui bouchent les filtres d'aspiration.	Enlever les impuretés des filtres d'aspiration.
AUCUNE FUITE DE SOLUTION DÉTERGENTE	La pompe de refoulement de solution détergente est éteinte.	Activer la pompe à solution détergente à travers l'interrupteur correspondant.
	Réservoir de solution détergente vide.	Remplir le réservoir de solution détergente.
	Filtre d'aspiration de solution détergente bouché.	Nettoyer le filtre d'aspiration de solution détergente bouché.
	Le thermostat de protection a éteint la pompe à détergent à cause d'une surchauffe.	Éteindre et laisser refroidir l'appareil (environ 20-30 minutes).
JET DE PULVÉRISATION IRRÉGULIER	Le gicleur de pulvérisation de la buse est bouché.	Nettoyer le gicleur de pulvérisation de la buse de lavage.
	Le tuyau de distribution de solution détergente est bouché.	Nettoyer le tuyau de distribution de solution détergente bouché.

UMWELTSCHUTZ32

RICHTIGER GEBRAUCH.....32

ZWECK UND INHALT DES HANDBUCHS.....32

SICHERHEIT.....32

IM GERÄT VERWENDETE SYMBOLIK.....32

IM HANDBUCH VERWENDETE SYMBOLE.....32

ZEICHENERKLÄRUNG TECHNISCHE DATENTABELLE.....32

SICHERHEITSHINWEISE FÜR NASS-/TROCKENSAUGER.....32

 GEFAHRENSTUFEN33

 ANSCHLUSS AN DAS STROMNETZ33

 GEBRAUCH - VERWENDUNG34

 TRANSPORT35

 WARTUNG36

 ZUBEHÖR UND ERSATZTEILE36

 VERLÄNGERUNGSKABELN36

 NASSSAUGER36

TEILE DES GERÄTS.....37

INBETRIEBNAHME DES GERÄTS.....37

EMPFEHLUNGEN FÜR DIE REINIGUNG.....37

REINIGUNGSMETHODEN37

ENTLEEREN DES SAMMELBEHÄLTERS.....37



ENTLEEREN DES REINIGUNGSLÖSUNGSTANKS.....37

WARTUNG.....38

BEI ARBEITSENDE.....38

FEHLERBEHEBUNG.....38

TECHNISCHE DATEN.....39

  Lesen und beachten Sie vor dem erstmaligen Gebrauch des Geräts diese Originalanweisungen und bewahren Sie sie für künftige Einsichtnahmen oder für den Fall des Weiterverkaufs des Geräts auf.

- Lesen Sie vor der Erstinbetriebnahme unbedingt die Sicherheitsnorm Nr. 5.956-249!
- Die Nichtbeachtung der Bedienungsanleitung und der Sicherheitsnormen kann Schäden am Gerät und Gefahren für den Benutzer und andere Personen bewirken.
- Eventuelle Transportschäden müssen dem Händler unverzüglich mitgeteilt werden.

UMWELTSCHUTZ

 Alle Verpackungen sind wiederverwertbar. Die Verpackungen dürfen nicht im Hausmüll entsorgt werden, sondern den entsprechenden Sammelzentren zugeführt werden.

 Die zerlegten Geräte enthalten wertvolle wiederverwertbare Materialien und müssen den entsprechenden Sammelzentren zugeführt werden. Batterien, Öl und ähnliche Stoffe dürfen nicht in die Umwelt entsorgt werden. Entsorgen Sie bitte die zerlegten Geräte über die Mülltrennung.

RICHTIGER GEBRAUCH

 **HINWEIS:**
Dieses Gerät ist ein Sprühsauger für die Unterhaltsreinigung oder die gründliche Reinigung von Teppichen mit tiefer Reinigungswirkung. Mit dem entsprechenden Zubehör (im Lieferumfang enthalten) kann es auch als Mehrzweck-Sauger verwendet werden.

ZWECK UND INHALT DES HANDBUCHS

Dieses Handbuch hat den Zweck, dem Kunden alle für den Einsatz der Maschine notwendigen Informationen auf die beste, unabhängigste und sicherste Art und Weise zu erteilen. Es enthält Informationen in Hinblick auf technische Aspekte, die Sicherheit, den Betrieb, den Maschinenstillstand, die Instandhaltung, die Ersatzteile und die Entsorgung. Vor jeglichem Umgang mit der Maschine müssen die Bediener und qualifizierten Techniker die Anweisungen in diesem Handbuch aufmerksam lesen. Bei Zweifeln zur korrekten Auslegung der Anweisungen kontaktieren Sie bitte das nächstgelegene Kundendienstzentrum zwecks näherer Erläuterungen.

SICHERHEIT

Um Unfälle zu vermeiden, ist die Mitarbeit des Bedieners sehr wichtig. Unfallverhütungsprogramme können nur bei umfassender Mitarbeit der direkt für den Maschinenbetrieb verantwortlichen Person wirksam sein. Die meisten Unfälle, die sich in einem Betrieb, am Arbeitsplatz oder beim Fahren ereignen, werden durch Nichteinhaltung der wichtigsten Vorsichtsmaßnahmen verursacht. Ein aufmerksamer und vorsichtiger Bediener ist der beste Schutz vor Unfällen und ist ergänzend zu jedem Verhütungsprogramm unerlässlich.

IM GERÄT VERWENDETE SYMBOLIK

 Einschalten - Ausschalten der Saugfunktion:
Am Saugkopf angebracht, weist auf den Steuerschalter für die Saugfunktion hin.

 Einschalten - Ausschalten der Sprühpumpe:
Am Saugkopf angebracht, weist auf den Steuerschalter der Sprühpumpe hin.

Die in dieser Veröffentlichung enthaltenen Beschreibungen sind unverbindlich. Das Unternehmen behält sich deshalb vor, jederzeit eventuelle Änderungen an den Elementen, den Details und dem gelieferten Zubehör vorzunehmen, die es für eine Verbesserung oder für jegliche Erfordernisse baulicher oder geschäftlicher Art für angebracht hält. Die auch nur teilweise Wiedergabe der Texte und Zeichnungen, die in dieser Veröffentlichung enthalten sind, ist gemäß Gesetz verboten.

Das Unternehmen behält sich vor, Änderungen technischer Art und / oder an der Ausstattung vorzunehmen. Die Abbildungen sind als reine Beispiele zu betrachten und sind hinsichtlich Design und Ausstattung unverbindlich.

IM HANDBUCH VERWENDETE SYMBOLE

 **Symbol offenes Buch mit i:**
Zeigt an, dass die Gebrauchsanweisung eingesehen werden muss.

 **Symbol offenes Buch:**
Weist den Bediener darauf hin, die Bedienungsanleitung vor der Benutzung des Geräts zu lesen.

 **Symbol für überdachten Ort:**
Die Arbeiten, denen dieses Symbol vorangestellt ist, müssen unbedingt an einem trockenen, überdachten Ort durchgeführt werden.



 **Symbol i:**
Gibt dem Bediener eine zusätzliche Information für eine noch bessere Benutzung des Geräts.

 **Warnsymbol:**
Zur Sicherheit von Bediener und Gerät müssen jene Textabschnitte, denen dieses Symbol vorangestellt ist, aufmerksam gelesen werden.

 **Gefahrensymbol für ätzende Stoffe:**
Weisten den Bediener darauf hin, stets Schutzhandschuhe zu tragen, um schwere Verletzungen an den Händen durch ätzende Stoffe zu vermeiden.





 **Symbol für Schutzhandschuhpflicht:**
Zeigt dem Bediener an stets Schutzhandschuhe zu tragen, um schwere Verletzungen an den Händen durch scharfkantige Teile zu vermeiden.

SICHERHEITSHINWEISE FÜR NASS-/TROCKENSAUGER

  Lesen und befolgen Sie diese Sicherheitshinweise vor dem erstmaligen Gebrauch des Geräts. Bewahren Sie diese Sicherheitshinweise für künftige Einsichtnahmen oder für die Weitergabe an künftige Eigentümer auf.

- Lesen Sie vor der Inbetriebnahme die Bedienungsanleitung des Geräts.
- Die Hinweisschilder am Gerät liefern wichtige Angaben für einen sicheren Gebrauch.
- Befolgen Sie stets die Anweisungen in der Bedienungsanleitung sowie die einschlägigen Normen für die Sicherheit am Arbeitsplatz.
- Die Verpackungsfolien außer Reichweite von Kindern halten. Erstickungsgefahr!

GEFAHRENSTUFEN

-  **GEFAHR:** Weist auf eine drohende Gefahr mit schweren oder tödlichen Verletzungen hin.
-  **HINWEIS:** Weist auf eine mögliche Gefahrensituation hin, die schwere oder tödliche Verletzungen bewirken könnte.
-  **VORSICHT:** Weist auf eine Gefahrensituation hin, die leichte Verletzungen verursachen könnte.
-  **ACHTUNG:** Weist auf eine mögliche Gefahrensituation hin, die Sachschäden bewirken könnte.

ANSCHLUSS AN DAS STROMNETZ

-  **GEFAHR:**
 - Zur Vermeidung einer Brand-, Stromschlag- oder Verletzungsgefahr lesen Sie bitte vor dem Gebrauch alle Sicherheitsanweisungen und Warnschilder. Dieser Staubsauger ist für einen sicheren Gebrauch ausgelegt, wenn er für die angegebenen Reinigungsfunktionen verwendet wird. Sollten Sie Schäden an elektrischen oder mechanischen Bauteilen feststellen, muss der Staubsauger und/oder das betroffene Zubehör vor einem weiteren Gebrauch in einem kompetenten Kundendienstzentrum oder beim Hersteller repariert werden, um weitere Schäden am Gerät oder Verletzungen des Benutzers zu vermeiden.
 - Prüfen Sie vor dem Anschluss des Geräts an die Netzsteckdose, ob die elektrischen Daten am Typenschild jenen des Versorgungsnetzes entsprechen. **Das Gerät darf nur mit Wechselstrom und mit einer Spannung, die der Angabe am Typenschild entspricht, gespeist werden..**
 - Der Anschluss für das Stromkabel muss vorschriftsmäßig geerdet sein.
 - Das dem Gerät beige packte Netzkabel darf nur für das oben genannte Gerät und für keine anderen Geräte verwendet werden.
 - Vor jedem Gebrauch Anschlussleitung und Netzstecker auf mögliche Beschädigungen prüfen. Ist die Leitung beschädigt, diese unverzüglich von einem Fachmann sachgemäß reparieren lassen.
 - Das Gerät nur an einen Elektroanschluss anschließen, der von einem Installateur gemäß der Norm IEC 60364-1 hergestellt wurde.
 - Berühren Sie den Netzstecker niemals mit nassen Händen.
 - Darauf achten, dass das Netzkabel oder das Verlängerungskabel nicht durch darauf steigen, einklemmen, daran ziehen oder ähnliche Vorgänge beschädigt wird. Das Kabel vor Hitze und vor Berührung mit Ölen oder scharfen Kanten schützen.
 - Regelmäßig prüfen, ob das Netzkabel nicht beschädigt ist, beispielsweise durch Rissbildung oder Abnutzung. Sollte eine Beschädigung festgestellt werden, muss das Kabel vor dem neuerlichen Gebrauch des Geräts ausgetauscht werden.
 - Der Wasserspritzschutz und die mechanische Beständigkeit müssen auch nach einem eventuellen Austausch von Adaptern des Netzkabels oder des Verlängerungskabels gewährleistet sein.
 - Das Gerät nicht mit einem Schlauch oder Hochdruckstrahl reinigen (Kurzschlussgefahr oder Gefahr sonstiger elektrischer Störungen).

ACHTUNG:

- Der Einschaltstrom verursacht einen vorübergehenden Spannungsabfall.
- Bei ungünstigen Netzbedingungen können andere Geräte beschädigt werden.
- Solche Schäden sind vorgesehen, wenn die Netzimpedanz unter $0,15\Omega$ beträgt.

GEBRAUCH - VERWENDUNG

GEFAHR:

- Der Gebrauch mit beschädigtem Kabel oder Stecker ist verboten. Zum Ziehen des Steckers aus der Steckdose den Stecker umfassen und nicht am Kabel reißen. Den Stecker oder den Staubsauger nicht mit nassen Händen angreifen. Vor dem Ziehen des Netzsteckers alle Steuerungen deaktivieren.
- Das Gerät nicht über das Kabel ziehen oder befördern, das Kabel nicht als Griff verwenden, das Kabel nicht unter einer Tür einklemmen und nicht um scharfe Kanten oder Ecken führen. Nicht mit dem Staubsauger über das Kabel fahren. Das Kabel fern von heißen Flächen halten.
- Beim Reinigen auf Treppen höchste Vorsicht walten lassen.
- Das Gerät darf nicht im Freien bei Feuchtigkeit oder direkt dem Regen ausgesetzt verwendet oder aufbewahrt werden.
- Die Lagertemperatur muss zwischen -25°C und $+55^{\circ}\text{C}$ liegen.
- Einsatzbedingungen: Umgebungstemperatur zwischen 0°C und 40°C bei einer relativen Luftfeuchtigkeit zwischen 30 und 95%. Der Sauger wurde nur zum Trockenreinigen entwickelt und darf nicht im Freien unter feuchten Bedingungen verwendet oder aufbewahrt werden.
- Vor dem Gebrauch muss der ordnungsgemäße Zustand und der sichere Betrieb des Gerätes zusammen mit der Arbeitsausrüstung, insbesondere das Verlängerungskabel, kontrolliert werden. Sollte ein unversehrter Zustand nicht gewährleistet sein, sofort den Netzstecker ziehen, das Gerät darf nicht verwendet werden.
- Bei Benutzung des Geräts in gefährdeter Umgebung (z. B. Tankstellen) müssen die entsprechenden Sicherheitsvorschriften beachtet werden. Die Verwendung des Geräts in potenziell explosiver Umgebung ist verboten.
- Bestimmte Stoffe können zusammen mit der angesaugten Luft Dämpfe und explosive Mischungen bilden.
- Folgende Stoffe dürfen niemals eingesaugt werden:
 - ◆ explosive oder brennbare Gase, Flüssigkeiten und Pulver (reaktive Pulver).
 - ◆ Reaktive Metallpulver (z. B. Aluminium, Magnesium, Zink) zusammen mit stark alkalischen und sauren Reinigern.
 - ◆ Unverdünnte Säuren und alkalische Lösungen.
 - ◆ Organische Lösungen (z. B. Benzin, Lackverdünner, Azeton oder Diesel).

HINWEIS:

- Haare, weite Kleidung, Finger und alle Körperteile fern von Öffnungen und sich bewegenden Teilen halten. Keine Gegenstände in die Öffnungen stecken und das Gerät nicht mit aufgeklapptem Gehäuse verwenden. Die Öffnungen frei von Staub, Fusseln, Haaren und anderen Dingen halten, die den Luftdurchsatz verringern könnten.
- Dieses Gerät ist nicht zum Einsaugen von gefährlichem Staub geeignet.
- Das Gerät darf nicht zum Einsaugen von entflammbaren oder brennbaren Flüssigkeiten wie Benzin oder in Bereichen verwendet werden, in denen solche Stoffe vorhanden sein können.
- Nichts Brennendes oder Rauchendes einsaugen, wie Zigaretten, Zündhölzer oder glühende Asche.
- **Kinder über 8 Jahre und Personen mit eingeschränkten körperlichen, sensorischen oder geistigen Fähigkeiten oder ohne Erfahrung dürfen das Gerät nur unter Aufsicht verwenden oder wenn sie auf den sicheren Gebrauch des Geräts eingeschult wurden und die damit zusammenhängenden Gefahren verstanden haben.**
- Kinder müssen beaufsichtigt werden, um zu gewährleisten, dass sie nicht mit dem Gerät spielen.
- Die Reinigung und Wartung, die dem Benutzer obliegt, darf nicht von Kindern ohne Beaufsichtigung durchgeführt werden.
- Dieses Gerät ist nur für den Gebrauch in geschlossenen Bereichen bestimmt.
- Das Gerät nicht unbeaufsichtigt lassen, so lange es am Stromnetz angeschlossen ist. Wenn es nicht

mehr gebraucht wird und vor Wartungszwecken den Netzstecker ziehen.

- Keine glühenden oder brennenden Gegenstände einsaugen.
- Mit diesem Gerät dürfen keine Personen oder Tiere angesaugt werden.
- Bei niedrigen Temperaturen dürfen die Geräte nicht im Freien verwendet werden.

VORSICHT:

- Das laufende Gerät darf empfindlichen Körperteilen, wie Ohren, Mund, Augen, usw. nicht zu nahe kommen.
- Das Gerät nicht ohne Filter verwenden. Zum Trockensaugen muss der Beutelfilter immer im Gerät eingesetzt sein. Beim Nasssauger müssen stets der Nassfilter und das Schwimmersystem im Gerät eingesetzt sein. Das gilt SOWOHL ZUM NASS- ALS AUCH ZUM TROCKENSAUGEN. Bitte beachten Sie auch, dass der Füllungsfaktor des Tanks bei Verwendung eines Beutelfilters beim Nasssaugen variieren kann.
- Den Wasserstandbegrenzer regelmäßig reinigen und auf Anzeichen einer vorhandenen Beschädigung prüfen.
- Das Gerät darf nur in geschlossenen Bereichen aufbewahrt werden.
- Wenn der Staubsauger nicht richtig funktioniert oder fallengelassen wurde, beschädigt ist, im Freien stand oder in das Wasser gefallen ist, lassen Sie das Gerät von einem Kundendienstzentrum oder vom Händler durchchecken.
- Das Gerät stets bestimmungskonform unter Berücksichtigung der lokalen Gegebenheiten verwenden und während der Arbeit auf eventuell anwesende Personen, vor allem Kinder, achten.
- Das Gerät solange es läuft und nicht vom Stromnetz getrennt ist niemals unbewacht lassen.
- Während der Arbeit mit dem Gerät immer geeignete Schutzhandschuhe tragen.
- Das Gerät darf nur von eingeschulten Personen verwendet werden, die nachweislich mit dem Gerät umgehen können und ausdrücklich mit dessen Bedienung betraut wurden.
- Keine Flüssigkeitsbehälter auf das Gerät stellen.
- Im Brandfall einen Pulverlöscher verwenden. Kein Wasser verwenden.
- Bei Schaumbildung oder Flüssigkeitsaustritt das Gerät sofort ausschalten.
- Nur vom Hersteller empfohlene Reinigungsmittel verwenden und die Gebrauchs- Entsorgungs- und Warnhinweise des Reinigungsmittelherstellers beachten.
- Keine scheuernden Reinigungsmittel, Glasreiniger oder Universalreiniger verwenden!

TRANSPORT

HINWEIS:

- Vor dem Transport alle Verriegelungshaken des Saugkopfs schließen.
- Das Gerät nicht kippen, wenn sich im Schmutzwassertank Flüssigkeit befindet.
- Während des Transports des Geräts muss der Motor abgeschaltet sein, zudem sicherstellen, dass sich das Gerät in einer stabilen und sicheren Position befindet.

WARTUNG

GEFAHR:

- Vor Reinigungs- oder Wartungsarbeiten am Gerät und vor dem Austausch eventueller Teile das Gerät ausschalten und den Netzstecker ziehen.
- Reparaturen dürfen nur von autorisierten Kundendienstzentren oder von Fachleuten auf diesem Gebiet ausgeführt werden, die mit allen einschlägigen Sicherheitsnormen vertraut sind.
- Die Sicherheitskontrolle entsprechend den örtlichen Bestimmungen für Geräte für den gewerblichen Gebrauch beachten.

ZUBEHÖR UND ERSATZTEILE



VORSICHT:

Nur vom Hersteller genehmigte Zubehör- und Ersatzteile verwenden. Originalzubehör- und Ersatzteile gewährleisten, dass das Gerät sicher und störungsfrei verwendet werden kann.

VERLÄNGERUNGSKABELN



VORSICHT:

KABELLÄNGE	KABELQUERSCHNITT	
	<16A	<25A
Bis zu 20m	1,5mm ²	2,5mm ²
Von 20m bis 50m	2,5mm ²	4,0mm ²

Als Verlängerungskabeln nur das vom Hersteller angegebene Material (kontaktieren Sie diesbezüglich Ihren Händler) oder höherwertige Modelle verwenden. Bei Gebrauch eines Verlängerungskabels dessen Mindestquerschnitt beachten.

NASSSAUGER



GEFAHR:

- Die Wasserfüllstandbegrenzungsvorrichtung muss regelmäßig gereinigt und einer Kontrolle unterzogen werden, um Bruchstellen und Abnutzung zu überprüfen.
- Bei Schaumbildung oder Flüssigkeitsaustritt das Gerät sofort ausschalten!
- Vorbehaltlich anders lautender Angaben in der Bedienungsanleitung können flüssige Stoffe nur bis zu einer Temperatur von 45°C eingesaugt werden.



HINWEIS:

Dieses Gerät ist, soweit nicht anders angegeben, nicht zum Einsaugen von gesundheitsgefährdendem Staub geeignet. Die technischen Sicherheitshinweise in der Bedienungsanleitung beachten.



ACHTUNG:

- **ENTFERNEN SIE IMMER DEN STOFFBEUTEL VOR DEM ABSAUGEN DER FLÜSSIGKEITEN**
- Das Gerät vor Frost schützen.
- Dieses Gerät ist nicht zum Einsaugen von Kältemitteln und Schmiermitteln, soweit nicht eigens dafür ausgestattet, geeignet.

TROCKENSAUGER



GEFAHR:

Das Gerät wurde nur zum Einsaugen von trockenen Festkörpern konzipiert und darf nicht für andere Zwecke verwendet werden.



HINWEIS:

- **VERWENDEN SIE IMMER DEN SAMMELSACK, UM STAUB ZU SAUGEN.**
- Das Gerät ist nicht zum Einsaugen von gesundheitsgefährdendem Staub geeignet.

TEILE DES GERÄTS

1. Saugkopf.
 - 1.1 Hebegriff.
 - 1.2 Haken zum Aufwickeln des Netzkabels.
 - 1.3 Schalter zum Ein - Ausschalten der Saugfunktion.
 - 1.4 Schalter zum Ein - Ausschalten der Zerstäubung des chemischen Produkts.
 - 1.5 Netzkabel.
 - 1.6 Schwammfilter.
 - 1.7 Mechanischer Schwimmer.
 - 1.8 Ansaugfilter für Reinigungslösung.
 - 1.9 Ansaugrohr für Reinigungslösung.
 - 1.10 Reinigungslösungstankverschluss.
 - 1.11 Schnellkupplung für Reinigungslösung-Verteilrohr.
2. Sammelbehälter.
 - 2.1 Haken zum Feststellen der Saughaube.
 - 2.2 Stutzen.
 - 2.3 Saugschlauch-Entriegelungstaste.
 - 2.4 Schwenkrad.
3. Reinigungslösungstank.
4. Gewebefilter Zum Staubsaugen

INBETRIEBNAHME DES GERÄTS

Vor Arbeitsbeginn müssen folgende Arbeiten ausgeführt werden:

1. Stellen Sie den unteren Teil der äußeren Verpackung auf den Boden.

ANMERKUNG: Als Bezug die auf den Karton aufgedruckten Piktogramme benutzen.

2. Öffnen Sie den Außenkarton.
3. Nehmen Sie das Zubehör aus dem Karton legen Sie es behutsam auf den Boden.
4. Ziehen Sie das Gerät aus der Verpackung.

ANMERKUNG: Es empfiehlt sich alle Verpackungsteile für einen eventuellen zukünftigen Transport des Geräts aufzubewahren.

VORSICHT: Diese Arbeiten dürfen nur mit Handschuhen durchgeführt werden, um sich vor einer möglichen Berührung mit Kanten oder scharfen Metallgegenständen zu schützen.

GEFAHR: Vor dem Gebrauch müssen der ordnungsgemäße Zustand und die Betriebssicherheit des Gerätes samt Arbeitsausrüstung, insbesondere das Netzkabel und das Verlängerungskabel geprüft werden. Ist der Zustand nicht einwandfrei, darf das Gerät nicht verwendet werden.

5. Stecken Sie den Saugschlauch in den Stutzen im Sammelbehälter, drücken Sie die Taste im Stutzen und setzen Sie den Saugschlauch bis zum Anschlag ein (Abb.01).
6. Verbinden Sie den im Rohr für die Reinigungsmittelabgabe des Zubehörs vorhandenen Schnellanschluss mit dem im Saugkopf vorhandenen Schnellanschluss (Abb.02).

Bei Arbeitsbeginn:

1. Prüfen Sie, ob der Saugmotor-Steuerschalter auf "OFF" steht, andernfalls den Schalter auf AUS stellen (Abb.03).
2. Prüfen Sie, ob der Steuerschalter für die Abgabe der Reinigungslösung auf "OFF" steht, andernfalls den Schalter auf AUS stellen (Abb.04).
3. Prüfen Sie, ob der im Netzkabel vorhandene Stecker mit der Netzsteckdose verbunden ist, wenn ja, ziehen Sie ihn ab.

HINWEIS: Um Schäden am Netzkabel zu vermeiden, den Netzstecker ziehen, achten Sie darauf am Stecker und nicht am Kabel zu ziehen.

4. Lösen Sie den Saugkopf (Abb.05) und prüfen Sie, ob der Schwammfilter richtig positioniert ist.

ANMERKUNG: Für die Nassreinigung empfiehlt es sich vor dem Gebrauch des Geräts zu prüfen, ob sich im Sammelbehälter absolut kein Staubrest befindet.

HINWEIS: Um Schäden am Ansaugrohr der Reinigungslösung zu vermeiden die Saughaube nicht zu sehr anheben.

5. Schrauben Sie den Verschluss des Reinigungslösungstanks ab (Abb.06) und stellen Sie den Saugkopf auf den Boden.
6. Nehmen Sie den Reinigungslösungstank mithilfe des entsprechenden Griffs aus dem Sammelbehälter (Abb.07).
7. Befüllen Sie den Tank mit einer Mindestmenge an Reinigungsmittel und sauberem Wasser (nicht zuviel, die MAX Markierung beachten).

VORSICHT: Es wird empfohlen, beim Handtieren mit Reinigungsmitteln oder sauren oder alkalischen Lösungen immer Schutzhandschuhe zu tragen, um schwere Verletzungen an den Händen zu vermeiden.

ACHTUNG: Stets Reinigungsmittel verwenden, auf deren Herstelleretikett die Eignung für Teppichreinigung angegeben ist. Verwenden Sie keine säurehaltigen, alkalischen Produkte oder Lösungsmittel, bei denen dieser Hinweis fehlt.

ACHTUNG: Verwenden Sie immer schaumhemmendes Reinigungsmittel. Um Schaumbildung sicher zu vermeiden, eine Mindestmenge des Produkts in den Tank geben. Keine unverdünnten Säuren verwenden.

8. Setzen Sie den Reinigungslösungstank mithilfe des entsprechenden Griffs in den Sammelbehälter ein.
9. Setzen Sie den Ansaugfilter (Abb.8) in den Reinigungslösungstank ein und schrauben Sie den Verschluss ein.
10. Befestigen Sie den Saugkopf am Sammelbehälter (Abb.9).
11. Verbinden Sie den Netzkabelstecker mit der Netzsteckdose.

ACHTUNG: Den höchst zulässigen Netzimpedanzwert für den Anschlusspunkt niemals überschreiten (siehe die technischen Daten). Wenn Sie Zweifel zur Netzimpedanz am Anschlusspunkt haben, kontaktieren Sie bitte Ihren Energieversorger.

12. Schalten Sie das Gerät ein, stellen Sie dazu den Saugmotor-Steuerschalter auf "ON" (Abb.10).
13. Aktivieren Sie die Zerstäubung der Reinigungslösung, indem Sie den Schalter zum Aktivieren - Deaktivieren des chemischen Produkts auf "ON" (Abb.11) stellen.
14. **ACHTUNG:** Die Maschine ist mit einem Druckschalter ausgestattet, der das Ein- und Ausschalten der Pumpe im Automatikbetrieb ermöglicht. Durch Drücken des Hebels am Saugstutzen schaltet die Pumpe ein, beim Loslassen schaltet die Pumpe aus.
15. Nun können Sie mit der Arbeit beginnen.

ACHTUNG: Vergewissern Sie sich vor dem Gebrauch des Geräts an einer versteckten Stelle des zu reinigenden Gegenstands von dessen Farbsicherheit und Wasserbeständigkeit.

ACHTUNG: Keine wasserempfindlichen Oberflächen reinigen, wie zum Beispiel Parkett (die Feuchtigkeit könnte eindringen und den Fußboden beschädigen).

HINWEIS: Warmes Wasser (maximal 50°C) erhöht die Reinigungswirkung.

ACHTUNG: Betätigen Sie die Reinigungsmittelpumpe nur bei Gebrauch. Vermeiden Sie einen Trockenlauf der Pumpe und das Ausbilden von Staudruck.

ACHTUNG: Der Schutzthermostat schaltet die Reinigungsmittelpumpe bei Überhitzungsgefahr ab. Nach der Abkühlphase (20 - 30 Minuten) ist die Pumpe wieder einsatzbereit.

HINWEIS: Für dauerhaftes Sprühen kann man den Sprühhebel arretieren, dazu den Sprühhebel drücken und die Einstelltaste nach hinten schieben.

ACHTUNG: Bearbeiten Sie die zu reinigende Fläche überlappend. Ziehen Sie während dieses Vorgangs den Stutzen nach hinten (nicht schieben).

EMPFEHLUNGEN FÜR DIE REINIGUNG

HINWEIS: Immer vom Licht zum Schatten hin arbeiten (zum Beispiel vom Fenster zur Tür).

HINWEIS: Immer von der sauberen Oberfläche zur schmutzigen Oberfläche hin arbeiten.

HINWEIS: Ein Juteteppich kann sich bei zu nasser Reinigung zusammenziehen und ausbleichen.

HINWEIS: Langhaarteppiche nach der Reinigung solange sie noch nass sind in Haarrichtung bürsten (zum Beispiel mit einer Haarbürste oder einem Wischlappen).

HINWEIS: Die behandelte Oberfläche erst wenn sie trocken ist betreten oder mit Möbeln belasten, um das Entstehen von Abdrücken oder Rostflecken zu vermeiden.

REINIGUNGSMETHODEN

HINWEIS: Bei leichtem bis normalem Schmutz (Haushaltsreinigung):

- Aktivieren Sie die Saug- und Sprühfunktion.
- Sprühen Sie die Reinigungslösung auf und saugen Sie sie gleichzeitig ein, in einem Durchgang.
- Schalten Sie dann den Schalter zum Sprühen ab und saugen Sie die Reste der Reinigungslösung ein.
- Reinigen Sie die Teppiche danach nochmals mit warmem, sauberem Wasser.

HINWEIS: Bei intensivem Schmutz oder Flecken (Tiefenreinigung):

- Schalten Sie die Sprühfunktion ein.
- Tragen Sie die Reinigungslösung auf und lassen Sie diese mindestens 5 Minuten einwirken (Saugfunktion deaktiviert).
- Reinigen Sie dann die Oberfläche wie bei leichtem/normalem Schmutz.
- Reinigen Sie die Teppiche danach nochmals mit Wasser.

ENTLEEREN DES SAMMELBEHÄLTERS

Führen Sie bei Arbeitsende und vor jeglicher Wartung folgende Maßnahmen durch:

1. Bringen Sie das Gerät an den für die Entleerung des Sammelbehälters vorgesehenen Ort.

ANMERKUNG: Der für diesen Vorgang vorgesehene Ort muss den geltenden Umweltschutzbestimmungen entsprechen.

VORSICHT: Diese Arbeitsvorgänge dürfen nur mit Schutzhandschuhen durchgeführt werden.

1. Prüfen Sie, ob der Saugmotor-Steuerschalter auf "OFF" steht, andernfalls den Schalter auf AUS stellen (Abb.03).
2. Prüfen Sie, ob der Steuerschalter für die Abgabe der Reinigungslösung auf "OFF" steht, andernfalls den Schalter auf AUS stellen (Abb.04).
3. Prüfen Sie, ob der im Netzkabel vorhandene Stecker mit der Netzsteckdose verbunden ist, wenn ja, ziehen Sie ihn ab.

HINWEIS: Um Schäden am Netzkabel zu vermeiden, den Netzstecker ziehen, achten Sie darauf am Stecker und nicht am Kabel zu ziehen.

4. Lösen Sie den Saugkopf (Abb.05), schrauben Sie den Reinigungslösungstankverschluss (Abb.06) ab und legen Sie den Saugkopf auf den Boden.
5. Nehmen Sie den Reinigungslösungstank mithilfe des entsprechenden Griffs aus dem Sammelbehälter (Abb.07).
6. Entleeren Sie den Sammelbehälter.
7. Bauen Sie alle Teile wieder ein.

ENTLEEREN DES REINIGUNGSLÖSUNGSTANKS

Führen Sie bei Arbeitsende und vor jeglicher Wartung folgende Maßnahmen durch:

1. Bringen Sie das Gerät an den für die Entleerung des Sammelbehälters vorgesehenen Ort.

ANMERKUNG: Der für diesen Vorgang vorgesehene Ort muss den geltenden Umweltschutzbestimmungen entsprechen.

VORSICHT: Es wird empfohlen, beim Handtieren mit Reinigungsmitteln oder sauren oder alkalischen Lösungen immer Schutzhandschuhe zu tragen, um schwere Verletzungen an den Händen zu vermeiden.

1. Prüfen Sie, ob der Saugmotor-Steuerschalter auf "OFF" steht, andernfalls den Schalter auf AUS stellen (Abb.03).
2. Prüfen Sie, ob der Steuerschalter für die Abgabe der Reinigungslösung auf "OFF" steht, andernfalls den Schalter auf AUS stellen (Abb.04).
3. Prüfen Sie, ob der im Netzkabel vorhandene Stecker mit der Netzsteckdose verbunden ist, wenn ja, ziehen Sie ihn ab.

HINWEIS: Um Schäden am Netzkabel zu vermeiden, den Netzstecker ziehen, achten Sie darauf am Stecker und nicht am Kabel zu ziehen.

4. Lösen Sie den Saugkopf (Abb.05), schrauben Sie den Reinigungslösungstankverschluss (Abb.06) ab und legen Sie den Saugkopf auf den Boden.
5. Nehmen Sie den Reinigungslösungstank mithilfe des entsprechenden Griffs aus dem Sammelbehälter (Abb.07).
6. Entleeren Sie den Reinigungslösungstank und spülen Sie ihn innen mit sauberem Wasser aus.

ACHTUNG: Der für diesen Vorgang vorgesehene Ort muss den geltenden Umweltschutzbestimmungen entsprechen.

ACHTUNG: Schütten Sie das Reinigungsmittel nicht direkt in die Kanalisation, sondern beachten Sie die geltenden Umweltschutzrichtlinien.

7. Befüllen Sie den Reinigungslösungstank mit sauberem Wasser.

ACHTUNG: Befüllen Sie den Tank mit sauberem Wasser, das eine Temperatur von höchstens 50°C und mindestens 10°C aufweist.

8. Setzen Sie den Reinigungslösungstank mithilfe des entsprechenden Griffs in den Sammelbehälter ein.
9. Setzen Sie den Ansaugfilter (Abb.8) in den Reinigungslösungstank ein und schrauben Sie den Verschluss ein.
10. Befestigen Sie den Saugkopf am Sammelbehälter (Abb.9).
11. Verbinden Sie den Netzkabelstecker mit der Netzsteckdose.
12. Schalten Sie das Gerät ein, stellen Sie dazu den Saugmotor-Steuerschalter auf "ON" (Abb.10).
13. Aktivieren Sie die Zerstäubung der Reinigungslösung, indem Sie den Schalter zum Aktivieren - Deaktivieren des chemischen Produkts auf "ON" (Abb.11) stellen.
14. Stellen Sie das Zubehör auf einen Kanalschacht und sprühen Sie ein paar Minuten lang.
15. Schalten Sie das Gerät ab.

WARTUNG

Führen Sie bei Arbeitsende und vor dem Verstauen des Geräts folgende Instandhaltungsmaßnahmen durch:

1. Verbringen Sie das Gerät an den für seine Instandhaltung vorgesehenen Ort.

VORSICHT: Diese Arbeitsvorgänge dürfen nur mit Schutzhandschuhen durchgeführt werden.

1. Prüfen Sie, ob der Saugmotor-Steuerschalter auf "OFF" steht, andernfalls den Schalter auf AUS stellen (Abb.03).
2. Prüfen Sie, ob der Steuerschalter für die Abgabe der Reinigungslösung auf "OFF" steht, andernfalls den Schalter auf AUS stellen (Abb.04).
3. Prüfen Sie, ob der im Netzkabel vorhandene Stecker mit der Netzsteckdose verbunden ist, wenn ja, ziehen Sie ihn ab.

HINWEIS: Um Schäden am Netzkabel zu vermeiden, den Netzstecker ziehen, achten Sie darauf am Stecker und nicht am Kabel zu ziehen.

4. Lösen Sie den Saugkopf (Abb.05), schrauben Sie den Reinigungslösungstankverschluss (Abb.06) ab und legen Sie den Saugkopf auf den Boden.
5. Nehmen Sie den Reinigungslösungstank mithilfe des entsprechenden Griffs aus dem Sammelbehälter (Abb.07). Entleeren und reinigen Sie den Reinigungslösungstank.
6. Entfernen Sie den Schwammfilter (Abb. 12).
7. Reinigen Sie den Schaumhemmer-Schwimmer mit einem feuchten Lappen (Abb. 13).
8. Reinigen Sie das Innere des Sammelbehälters mit einem feuchten Lappen.
9. Bauen Sie alle Teile wieder ein.

BEI ARBEITSENDE

Führen Sie bei Arbeitsende und vor jeglicher Wartung folgende Maßnahmen durch:

1. Verbringen Sie das Gerät an den für die Wartung vorgesehenen Ort und führen Sie die im Kapitel "WARTUNG" beschriebenen Arbeiten durch.
2. Verbringen Sie das Gerät an seinen Abstellplatz.
3. Prüfen Sie, ob der Saugmotor-Steuerschalter auf "OFF" steht, andernfalls den Schalter auf AUS stellen (Abb.03).
4. Prüfen Sie, ob der Steuerschalter für die Abgabe der Reinigungslösung auf "OFF" steht, andernfalls den Schalter auf AUS stellen (Abb.04).
5. Ziehen Sie den Netzstecker, entfernen Sie den im Kabel vorhandenen Stecker von der Netzsteckdose.

HINWEIS: Um Schäden am Netzkabel zu vermeiden, den Netzstecker ziehen, achten Sie darauf am Stecker und nicht am Kabel zu ziehen.

ACHTUNG: Stellen Sie das Gerät an einem geschlossenen Ort auf einer ebenen Fläche ab. In der Nähe des Geräts dürfen keine Gegenstände sein, die das Gerät oder sich selbst beschädigen könnten, wenn sie mit ihm in Berührung kommen.

FEHLERBEHEBUNG

In diesem Kapitel werden die häufigsten Probleme beim Gebrauch des Geräts behandelt. Falls es Ihnen nicht gelingt die Probleme mit den folgenden Informationen zu lösen, kontaktieren Sie bitte den nächstgelegenen technischen Kundendienst.

PROBLEM	MÖGLICHE URSACHE	LÖSUNG
DAS GERÄT LÄUFT NICHT AN	Der Hauptschalter ist nicht aktiviert.	Betätigen Sie den Hauptschalter.
	Der Netzkabelstecker des Geräts ist nicht korrekt in die Netzsteckdose eingesteckt.	Den Netzkabelstecker des Geräts in die Netzsteckdose einstecken.
	Die elektronischen Spezifikationen des Geräts entsprechen nicht den elektronischen Spezifikationen des Stromnetzes.	Prüfen, ob die technischen Daten auf dem Typenschild des Geräts mit den Daten des Stromnetzes übereinstimmen.
	Das Netzkabel ist beschädigt.	Wenden Sie sich dringend an einen Fachtechniker.
UNGENÜGENDE SAUGLEISTUNG	Der Saugschlauch ist nicht korrekt mit dem Sammelbehälter verbunden.	Den Saugschlauch korrekt mit dem im Sammelbehälter vorhandenen Stutzen verbinden.
	Es liegen Verunreinigungen vor, die den Saugkreis verstopfen (Saugschlauch, Verlängerungsrohr; Saugzubehör).	Die Verunreinigungen im Saugkreis entfernen.
	Es liegen Verunreinigungen vor, die die Saugfilter verstopfen.	Die in den Saugfiltern vorhandenen Verunreinigungen entfernen.
KEIN AUSTRITT DER REINIGUNGSLÖSUNG	Die Reinigungslösungspumpe ist abgeschaltet.	Die Reinigungslösungspumpe über den entsprechenden Schalter aktivieren.
	Reinigungslösungstank ist leer.	Befüllen Sie den Reinigungslösungstank.
	Reinigungslösungsansaugfilter ist verstopft.	Den Reinigungsansaugfilter reinigen.
	Der Schutzthermostat hat die Reinigungsmittelpumpe wegen Überhitzung abgeschaltet.	Das Gerät abschalten und (ca. 20-30 Minuten) abkühlen lassen.
UNREGELMÄSSIGER SPRÜHSTRAHLE	Die Sprühdüse des Stutzens ist verstopft.	Die Sprühdüse des Reinigungsstutzens reinigen.
	Das Reinigungsverteilerröhr ist verstopft.	Das Reinigungsverteilerröhr reinigen.

MODELS	FE P35.1 WD	
Caratteristiche elettriche motore aspirazione (tensione - frequenza) Electrical characteristics of the vacuum motor (voltage - frequency) Caractéristiques électriques du moteur d'aspiration (tension - fréquence) Características eléctricas del motor aspiración (tensión-frecuencia) Elektrische Eigenschaften des Saugmotors (Spannung - Frequenz)	V - Hz	220-240 50-60
Numero di motori d'aspirazione Number of vacuum motors Nombre de moteurs d'aspiration Número de motores de aspiración Anz. Saugmotoren		1
Tipologia motore aspirazione Type of vacuum motor Type de moteur d'aspiration Tipo de motor aspiración Saugmotortyp		By-Pass
Potenza nominale/max motore aspirazione Vacuum motor rated power/max Puissance nominale/max du moteur d'aspiration Potencia nominal/max del motor aspiración Saugart/max	W	1000/1200
Tipologia di aspirazione Type of vacuum Type d'aspiration Tipo de aspiración Art der Absaugung		Wet & Dry
Portata d'aria Air flow rate Débit d'air Caudal de aire Luftdurchsatz	m³/h l/s	189 54
Depressione aspiratore Suction vacuum Dépression d'aspiration Depresión aspirador Saugunterdruck	kPa	22
Capacità totale fusto di raccolta Collection tank useful capacity Capacité totale du bidon de ramassage Capacidad total de la cuba de recogida Gesamtfassungsvermögen des Sammelbehälters	l	35
Capacità utile fusto di raccolta Collection tank material Capacité utile du bidon de ramassage Capacidad útil de la cuba de recogida Fassungsvermögen des Sammelbehälters	l	25
Pressione Pression Pression Presión Druck	atm/bar	2/2
Portata d'acqua Water flow Ecoulement de l'eau Flujo del agua Wasserfluss	l / h	60
Capacità serb. detergente Deergent tank capacity Capacité détersive de réservoir Capacidad detergente del tanque Reinigende Behälterkapazität	l	8
Materiale fusto di raccolta Collection tank material Matériau du bidon de ramassage Material de la cuba de recogida Material des Sammelbehälters		POLYPROP.
Lunghezza cavo di alimentazione Length of power supply cable Longueur du câble d'alimentation Longitud del cable de alimentación Netzkabellänge	m	7
Peso dell'apparecchio (senza accessori) Weight of the appliance (without accessories) Poids de l'appareil (sans accessoires) Peso de la máquina (sin accesorios) Gewicht des Gerätes (ohne Zubehör)	Kg	8
Dimensioni apparecchio (lpxh) Appliance dimensions (lpxh) Dimensions de l'appareil (lpxh) Diámetro de los accesorios (lpxh) Geräteabmessungen (LxTxH)	cm	38 X 38 X 68
Diametro accessori Accessories diameter Diamètre des accessoires Zubehör-Durchmesser	mm	37
Livello di pressione acustica (ISO 11201) Sound pressure level (ISO 11201) Niveau de pression sonore (ISO 11201) Nivel de presión sonora (ISO 11201) Schalldruckpegel (ISO 11201)	dB (A)	70

La sottoscritta ditta fabbricante:
The undersigned manufacturer:
La empresa que suscribe:
La société de fabrication soussignée:
Die unterzeichnete Herstellerfirma:

FIMAP S.p.A
Via Invalidi del Lavoro, 1
37059 S. Maria di Zevio - Verona - Italy
Tel. +39 045 6060411
Fax +39 045 6060417
E-mail: fimap@fimap.com www.fimap.com

Dichiara sotto la propria esclusiva responsabilità
che i prodotti:

Declares under its sole responsibility that the
products:

Declara bajo su exclusiva responsabilidad que los
productos:

Déclare sous sa propre responsabilité que les
produits:

Erklärt hiermit unter alleiniger Verantwortung, dass
die Produkte:

**ASPIRALIQUIDI - WET&DRY VACUUM CLEANERS - ASPIRADOR DE LÍQUIDOS -
ASPIRATEUR DE LIQUIDES - NASS- UND TROCKENSAUGER**

mod. FE P35.1 WD

Sono conformi a quanto previsto dalle Direttive:
Comply with the requirements of the following
Directives:
Cumplen con las Directivas
Sont conformes aux dispositions des directives:
Den Vorgaben folgender Richtlinien entsprechen:

- 2006/42/CE
- 2014/35/EU
- 2014/30/EU
- 2011/65/UE
- 2009/125/CE (solo per aspiratori a secco - for dry vacuum cleaners only - solo para aspiradores en seco - uniquement pour les aspirateurs à sec - nur für Trockensauger)
- 666/2013 (solo per aspiratori a secco - for dry vacuum cleaners only - solo para aspiradores en seco - uniquement pour les aspirateurs à sec - nur für Trockensauger)

La persona autorizzata a costituire il fascicolo
tecnico:

The person authorized to compile the technical file:
La persona autorizada a constituir el fascículo
técnico:

La personne autorisée à constituer le fascicule
technique:

Die zur Erstellung der technischen Unterlagen
berechtigte Person:

Sig. Giancarlo Ruffo
Via Invalidi del Lavoro, 1
37059 S. Maria di Zevio - Verona - Italy

Il Legale Rappresentante:
Legal Representative:
El representante legal:
Le représentant légal:
Der gesetzliche Vertreter:

FIMAP SPA
Giancarlo Ruffo





FIMAP S.p.A.

✉ Via Invalidi del Lavoro, 1
37059 S. Maria di Zevio (VR)

Italia

☎ +39 045 6060491 - 📠 +39 045 6060440

@ service@fimap.com 🌐 www.fimap.com